

CATALOGUE 2024



HOHNER

ENJOY MUSIC



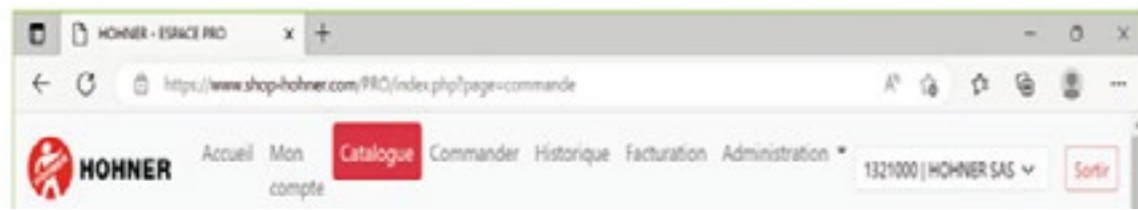

Site Hohner B2B

Passez commandes directement sur le site pro dédié :

www.shop-hohner.com

Indiquez votre n° de client et mot de passe. Vous passez ainsi commande de tous les articles du catalogue, remises déduites avec l'état de stock disponible.

Téléchargez maintenant nos images et désignations de produits.

NOUVEAUTÉ

Une sélection d'articles sont maintenant éligibles au Drop shipping : après saisie, cliquez sur l'icône bleue à gauche et laissez-vous guider...

Pour plus d'informations contactez :

Lydie Jaroniak

03.80.97.33.02

l.jaroniak@hohner.fr



Information concernant les SAVs sous garantie :

Pour la prise en charge des instruments sous garantie, merci de joindre une copie de la facture client et un descriptif détaillé de la panne.

Guide de la parfaite réception de colis

En cas d'absence, le livreur déposera un avis de passage. Reprenez contact avec le transporteur pour une livraison à votre convenance.

Nous vous demandons lors de la livraison de votre commande de bien vouloir vérifier le nombre de colis reçus et **impérativement** vous assurer que les colis et le matériel sont en **BON ÉTAT**.

Dans le cas contraire vous devez :

- soit **REFUSER** la livraison,
- soit **OBLIGATOIREMENT** inscrire sur le bon de livraison des **réserves précises et détaillées sur l'état du matériel et pas seulement du carton**. Vous devez ensuite **confirmer ces réserves par lettre recommandée avec accusé de Réception sous 48 heures** à l'adresse de notre Transporteur que notre conseillère vous communiquera au 03.80.97.33.02, **avec copie en lettre simple à HOHNER S.A.S.** : Zone Industrielle, Rue de l'œuvre, 21140 SEMUR EN AUXOIS (Article L 133.3 du code du commerce).

Si le chauffeur ne souhaite pas attendre
merci de le préciser sur le bon de livraison et faire signer le chauffeur.

Nous vous informons qu'à défaut, AUCUNE réclamation d'aucune sorte ne pourra être acceptée conformément à nos Conditions Générales de Vente.

HOHNER S.A.S.
30 Rue de l'œuvre
21140 Semur en Auxois
www.hohner.fr
hohnersas@hohner.fr



HOHNER
ENJOY MUSIC

Tél. 03.80.97.33.00

DIRECTION

Jacqueline VALETTE
•Directeur Général
Tél. 03.80.97.33.07



•Comptabilité Clients
Tél. 03.80.97.33.07
j.valette@hohner.fr

Olivier BRIGEL

•Directeur Marketing
et Commercial
Tél. 06.83.27.54.16



BUREAU DES COMMANDES

Lydie JARONIAK
Tél. 03.80.97.33.02
l.jaroniak@hohner.fr



SAV GUITARE/BATTERIE - MAGASINIER

Julien GUYOT
Tél. 03.80.97.33.18



MAGASINIER

Christian GARNIER



OUEST

Léonid PINEAU
Tél. 06.70.11.68.83
l.pineau@hohner.fr



EST

Olivier BRIGEL
Tél. 06.83.27.54.16
o.brigel@hohner.fr



La Société HOHNER S.A.S, ci-après désignée ‘le vendeur’ ou ‘HOHNER’ commercialise plusieurs gammes de produits différents, sous des marques différentes, selon une distribution dite sélective. Pour chaque gamme de produits, un type de réseau a été sélectionné selon des critères de compétences techniques. Les prix de chaque gamme de produits sont fixés par un tarif spécifique. Les conditions générales de vente sont éventuellement complétées pour chaque gamme de produits distribuée par des conditions particulières de distribution. Ces conditions particulières complètent ou se substituent aux conditions générales de vente ci-après. En cas de contradiction entre les termes des conditions générales de vente et ceux d’une des conditions particulières de distribution, c’est le texte de cette dernière qui fait foi. Pour tous les paragraphes non modifiés par les conditions particulières de distribution, c’est le texte des conditions générales de vente ci-après qui est applicable.

Le distributeur est tenu de respecter les règles imposées et mises en place par la Société HOHNER.

CONDITIONS GENERALES DE VENTE DU CATALOGUE GENERAL: Tout revendeur est tenu de justifier sa qualité de commerçant professionnel par tout moyen attestant son immatriculation au Registre du Commerce portant mention des catégories de marchandises mises en vente par HOHNER. Il est entendu que les conditions générales de vente ci-après exposées ne sont applicables qu’aux relations commerciales établies avec les revendeurs exerçant leur commerce directement auprès des consommateurs finaux (la rétrocession de produits d’un revendeur à un autre étant soumise à l’autorisation écrite de HOHNER), HOHNER se réservant le droit de contacter par dérogation avec les entreprises de vente en gros. Ces conditions s’appliquent pour la commercialisation des produits du catalogue général (notamment les marques HOHNER-SONOR-ORLA-CRAFTER). Pour les produits autres que ceux du catalogue général (jouets ou produits de marques autres que celles mentionnées ci-dessus), ces conditions générales de vente sont modifiées par des conditions particulières de distribution dont la validité est limitée dans le temps. Les clients, détaillants, Sociétés, de VPC, réseaux, etc.... sont ci-après désignés «l’acheteur».

VALEUR DES CONDITIONS GENERALES DE VENTE: Les conditions générales de vente prévalent sur tout autre document du client. Tout catalogue, prospectus, publicité, notice n’a qu’une valeur informative et indicative, non contractuelle. La Société se réserve la possibilité d’adapter ou de modifier à tout moment les présentes conditions générales de vente. En cas de modification, il sera appliqué à chaque commande, les conditions générales de vente en vigueur au jour de la commande.

GÉNÉRALITÉS ET COMMANDES : La fourniture comprend exactement et uniquement le matériel spécifié sur le bon de commande, qu’il soit sous forme papier, électronique ou simple appel téléphonique. Le vendeur n’est lié par les engagements commerciaux qui pourraient être pris par ses représentants ou collaborateurs, que sous réserve de confirmation écrite émanant de la Direction Générale ou Commerciale. Le contrat de vente n’est parfait que sous réserve d’acceptation expresse, dans les 8 jours de la commande, par le vendeur de la commande de l’acheteur. L’établissement du bon de commande vaut connaissance et acceptation expresse et sans réserve par l’acheteur de l’intégralité des présentes Conditions Générales de Vente. La Société HOHNER accepte d’honorer les commandes émises par l’acquéreur à la condition que ce dernier présente des garanties financières suffisantes pour régler les sommes dues. Toutes nos ventes sont fermes et les marchandises ne sont ni reprises ni échangées. Les retours de matériels et accessoires ne sont acceptés qu’après accord écrit du vendeur et en port payé. Aucune annulation de commande de la part du client ne sera acceptée à partir du moment où la marchandise sera acceptée. Par contre, la société HOHNER pourra annuler une commande passée par le client en cas d’incident de paiement connu.

LIVRAISON: Le matériel voyage aux risques et périls des destinataires, sans garantie de manquant, ni d’accident en cours de route, lesquels restent seuls responsables vis-à-vis des transporteurs pour tout litige de quelque nature que ce soit. Les réserves et les réclamations, en cas d’avarie, de manquant ou de défectuosité du produit, doivent être faites, à réception des colis, auprès du transporteur conformément à l’article 133-3 du Code de Commerce, par lettre recommandée avec avis de réception. Aucun produit ne sera échangé si le défaut pouvait être constaté lors de la livraison. Par la signature du récépissé de livraison en dehors de réserves précises, et l’acceptation des produits, le client reconnaît avoir reçu la marchandise dans un état lui donnant toute satisfaction. Toute réclamation concernant la qualité des marchandises devra être faite à la société HOHNER par lettre recommandée avec accusé de réception dans le délai de huit jours qui suit leur livraison. En cas de non-conformité, la Société HOHNER se réserve le droit de remplacer tout ou partie du matériel par du matériel de qualité équivalente. La livraison est réalisée par avis de mise à disposition ou par la remise à un tiers ou à un transporteur désigné par le client. Les produits seront considérés comme valablement livrés et réceptionnés par le client dès qu’ils auront été embarqués sur le véhicule destiné à l’acheminement. Les risques sont transférés au Client dès la livraison sans préjudice du droit du fournisseur d’invoquer le bénéfice de la clause de réserve de propriété. Les délais de livraison figurant éventuellement sur le bon de commande ne sont donnés qu’à titre indicatif, et sans garantie. De convention expresse aucun retard de livraison ne peut donner lieu à l’application de retenues, compensations, pénalités, dommages et intérêts ou à l’annulation de la commande.

FORCE MAJEURE: Un cas de force majeure suspend l’exécution des obligations contractuelles de la société HOHNER Est un cas de force majeure tout événement indépendant de la volonté de la société HOHNER et faisant obstacle à son fonctionnement normal au stade de l’expédition des produits. Par exemple, les grèves totales ou partielles entravant la bonne marche de la société HOHNER ou celle de l’un de ses fournisseurs, sous-traitant ou transporteurs ; l’interruption des transports, de la fourniture d’énergie, la carence du fournisseur.

FRAIS DE PORT: Sauf conditions particulières spécifiées sur le bon de commande, les prix s’entendent départ entrepôt, au tarif en vigueur au jour de la livraison, port et emballage facturés en sus à la charge de l’acheteur. Le montant minimum de commande à atteindre pour une expédition bénéficiant du Franco de port est précisé sur le tarif en vigueur de la société HOHNER. Cette règle n’est pas appliquée aux pianos acoustiques qui sont toujours expédiés en port dû. (Sauf conditions particulières spécifiées dans la convention de distribution des pianos signée par le client). Pour les DOM TOM et pour toutes les expéditions hors France métropolitaine, y compris les pianos acoustiques, le port sera à la charge du destinataire y compris pour le retour des marchandises.

FACTURATION: Le matériel est facturé conformément au tarif et aux taux de T.V.A. applicables à la date de livraison et non pas à la date de la commande. Le coût de certains de nos produits étant tributaire du Marché des Changes, il est expressément convenu que le tarif applicable est celui en vigueur à date de livraison et non à celle de commande. Un minimum de facturation est applicable pour toute commande. Ce montant est indiqué dans le tarif en vigueur.

REGLEMENT: 1) Les paiements ont lieu au siège social, au trentième jour suivant la date d’émission de la facture, sauf accord express particulier. 2) Les nouveaux clients, ou les clients ayant eu des incidents de paiement (chèques ou traites impayés, traites reculées sans accord préalable) sont livrés en contre remboursement et encaissable immédiatement. 3) Toutes les factures d’un montant inférieur ou égal à 100,00 € TTC sont payables comptant sans escompte. 4) Pour les clients ayant obtenu l’ouverture d’un compte et n’ayant pas eu d’incidents de paiement, le paiement net sans escompte des factures d’un montant supérieur à 100,00 € TTC s’effectue par traite acceptée, à la date de règlement précisée sur la facture. Le débiteur a la faculté de s’acquitter au comptant avec un escompte calculé en fonction du taux du marché et toujours précisé sur la facture, à l’exclusion des frais (port, emballage, etc.), la déduction de l’escompte entraîne une réduction proportionnelle du montant de la TVA indiqué sur la facture. 5) Tout retour de traite non effectué dans un délai normal suspendra l’exécution des nouvelles commandes. Toute traite impayée à son échéance bloque automatiquement l’exécution de toute nouvelle commande et entraîne l’exigibilité de la totalité des sommes dues, ainsi que la déchéance du terme. 6) Tout retard de paiement par rapport à la date de règlement mentionnée sur la facture, fait courir à compter de son échéance, des pénalités de retard exigibles dès le lendemain de la date de règlement figurant sur la facture et dont le taux est toujours précisé sur celle-ci, ce taux étant au moins égal au taux REFI majoré, sans préjudice des dommages et intérêts qui pourront être réclamés ultérieurement et le paiement d’une indemnité forfaitaire pour frais de recouvrement d’un montant de 40€ (décret n°2012-1115 du 2 octobre 2012).

REMISES ET RISTOURNES: Le tarif de base et la ristourne acquise figurent sur la facture. Les ristournes peuvent être conditionnelles ou inconditionnelles, permanentes ou limitées dans le temps. Elles font l’objet, pour chaque réseau de distribution de documents annexes précisant les conditions de remise, le montant et la période de validité. Ces documents sont disponibles sur demande. Tout accord commercial entre le distributeur et la société HOHNER pour une marque ou une gamme de produits, n’est valide que dans le seul magasin agréé.

CONDITIONS DE VENTE A DISTANCE: 1. La présentation du site internet de l’acheteur et de son catalogue de vente à distance doivent être en parfaite cohérence avec la charte graphique de la marque HOHNER, et respecter l’image des marques et celles des produits qu’elle distribue. 2. Vente et domaines : L’exposition et la vente à distance via des sites autres que celui appartenant en propre au distributeur ne saurait satisfaire aux accords commerciaux contractuels établis entre la société HOHNER et le distributeur, sauf autorisation écrite expresse de HOHNER.

PROPRIETE INTELLECTUELLE : Sauf autorisation expresse accordée par HOHNER, il est interdit de reproduire, utiliser, modifier, de façon intégrale ou partielle, les logos des marques et des gammes distribuées par HOHNER les textes, schémas, images, photographies, dessins, données, informations, brochures, et tous les autres documents relatifs qui restent la propriété de HOHNER ainsi que de leurs auteurs respectifs. En conséquence, l’utilisation ou la reproduction par les acheteurs de ces logos, textes, schéma, images etc. lors de toute communication sur tous supports physique ou dématérialisés (eg. sites internet) n’est permise qu’après l’accord écrit de la société HOHNER.

CLAUSE DE RESERVE DE PROPRIETE : La société HOHNER ou ses ayants droit se réservent la propriété des marchandises livrées par lui jusqu’au paiement intégral de toutes les sommes qui lui sont dues par l’acheteur du fait de ses livraisons, et ce, dans les conditions prévues par l’article n° 19 de la Loi 96-588 du 1er Juillet 1996. A cet égard ne constitue pas paiement, au sens de la présente disposition, la remise de traites ou de tout titre créant une obligation de payer. Les marchandises livrées par la société HOHNER en stock chez l’acheteur devront, en conséquence, être traitées par celui-ci comme étant en dépôt chez lui et devront être valablement assurées par celui-ci contre l’incendie, le vol et les dégâts des eaux. Aux fins de faciliter leur identification, il est interdit à l’acheteur d’enlever les marques distinctives de marchandise avant son utilisation. En cas de cessation de paiement, de dépôt de bilan, de saisie, de séquestre ou d’autres mesures opérées par les tiers, l’acheteur est tenu d’avertir immédiatement le distributeur par lettre recommandée. En cas de règlement judiciaire ou de liquidation des biens de l’acheteur, et conformément aux dispositions de la Loi du 12 Mai 1980, la revendication de ces marchandises pourra être exercée. L’acheteur est autorisé dans le cadre de l’exploitation normale de son établissement, à revendre les marchandises livrées. En cas de revente, il cède alors à la société HOHNER toutes les créances nées à son profit de la revente au tiers acheteur. L’autorisation de revente est retirée automatiquement en cas de cessation de paiement de l’acheteur. La société HOHNER pourra reprendre la totalité des marchandises faisant l’objet de la réserve de propriété, soit si une facture venue à échéance n’est pas réglée et ce, après mise en demeure de l’acheteur, si cette mise en demeure est également prévue, soit dans le cas de détérioration du crédit de l’acheteur. A cet égard, il est entendu que le défaut de règlement même partiel d’une échéance entrainera la déchéance du terme et donc l’exigibilité immédiate de toutes les dettes de l’acheteur à l’endroit de la société HOHNER. Cela vaut également en cas de traites acceptées et non encore venues à échéance. De surcroît, les règlements de l’acheteur quelle que soit l’imputation que ce dernier serait amené à leur donner ultérieurement, et même si leur montant correspond exactement à l’une des factures, s’imputeront en priorité pour l’application de la présente clause à celle des factures de la société HOHNER qui correspondent à des marchandises qui auront été utilisées ou revendues. La société HOHNER pourra désigner un Expert en vue de constater l’état de marchandises restituées et d’en fixer la valeur sur cette base. Les comptes des parties seront liquidés, compte tenu de la dépréciation de la marchandise intervenue, et des dommages-intérêts incombant à l’acheteur seront versés pour résolution de la vente et fixés à titre de clause pénale à 20% du prix de vente. Indépendamment de ce qui précède et si les marchandises ont été revendues par l’acheteur, la société HOHNER aura une action directe sur le prix de vente de ces marchandises entre les mains du sous-acquéreur ou de tout mandataire de l’acheteur d’origine. Ceux-ci seront tenus, en conséquence, de se libérer entre les mains de la société HOHNER de toutes les sommes qu’ils pourraient rester devoir à l’acheteur d’origine et trouvant leur cause dans la vente des marchandises, objet de la présente clause de réserve de propriété. L’application de cette clause ne saurait en aucun cas modifier les dispositions concernant le transfert des risques. Elle n’exclut en rien une action éventuelle en dommages-intérêts de la société HOHNER destinée à compenser le manque à gagner et le préjudice qu’elle aura subit.

CLAUSE RESOLUTOIRE: Dans l’hypothèse où l’acheteur s’avérerait incapable d’exécuter l’une des obligations à sa charge, la Société se réserve le droit de résoudre unilatéralement et ce sans formalité judiciaire, le contrat en cause, par l’envoi d’une simple lettre recommandée avec accusé de réception. Cette résolution s’exécute de plein droit, aux torts exclusifs de l’acheteur, sans qu’une mise en demeure préalable soit nécessaire. En application de la clause de réserve de propriété et en cas de résiliation par l’acquéreur, les produits impayés pourront être récupérés par la Société qui en demeure l’unique propriétaire jusqu’au paiement complet.

CONTESTATION: En cas de contestation, il est de convention expresse que le Tribunal de Commerce de DIJON (Côte-d’Or) sera seul compétent.

GARANTIE: La durée de la garantie contractuelle est de 2 ans à compter de la date de première vente effectuée par l’acheteur auprès de son client final, ou consommateur. Elle ne s’applique pas aux instruments vendus, exportés, démenagés ou utilisés hors France Métropolitaine. La garantie s’applique exclusivement au bénéfice du premier client final. En outre, elle est limitée au remplacement des pièces défectueuses après retour de celles-ci. Le port aller et retour reste à la charge du client. La durée de la garantie n’est pas prolongée de la durée éventuelle d’intervention. Les pièces remplacées restent la propriété du vendeur. Sous peine de nullité, le bon de garantie doit être rempli lors de l’achat par le client final ou consommateur. Il doit comporter la date d’achat et le cachet du magasin. Toutes les éventuelles réclamations émanant de consommateurs doivent être adressées en premier lieu à l’acheteur.

Dérogations: Les lames d’accordéons sont garanties trois mois. Les haut-parleurs sont garantis trois mois. Les tubes électroniques, ampoules, diodes LED, piles, accumulateurs et fusibles sont exclus de la garantie. Les clauses de garantie sont caduques dans les cas suivants: - Elimination du numéro de série de l’instrument. - Non-respect des instructions d’emploi. - Utilisation hors norme (voltage, ventilation, poussières) ou excessive. - Intervention effectuée par du personnel non agréé. - Dommages de transport. - Introduction de liquides dans l’instrument, coulures éventuelles des piles.

GARANTIE PIANOS : En ce qui concerne les Pianos Acoustiques, une garantie de 5 ans constructeur est applicable uniquement sur le cadre métallique et la table d’harmonie. Toutes les autres pièces sont soumises à la garantie du cadre du paragraphe garantie ci-dessus.

GARANTIE ET REPARATION DES HARMONICAS: Outre les conditions légales de garantie pour vices cachés, les harmonicas sont garantis trois mois contre tout défaut de fabrication, à partir de la date d’achat, la garantie étant limitée au remplacement des pièces reconnues défectueuses et à la main d’oeuvre nécessaire au remplacement de celles-ci. Pour en bénéficier, l’instrument doit être retourné par le point de vente accompagné de la facture d’achat datée, aucun harmonica ne peut être retourné par le client final. Les harmonicas neufs pourront faire l’objet d’un échange à l’identique dans le cas de défaut reconnu dans le mois suivant la date d’achat par le client final. La garantie ne peut être appliquée dans les cas suivants: intervention sur l’instrument par une personne non habilitée, dommages accidentels ou traitement anormal de l’instrument (ex. Immersion dans un liquide en vue de le nettoyer, etc.). Les harmonicas hors garantie peuvent être réparés (sauf modèles initiation, enfants, miniature) et doivent être expédiés à notre SAV pour devis et réparation. Le port aller/retour est à la charge de l’expéditeur, port dû non accepté. Les instruments dont la réparation s’avérait impossible seront retournés aux frais du destinataire.

HOHNER S.A.S, Zone Industrielle 21140 SEMUR en AUXOIS (France) Capital 660 765 Euros – Siret 552 023 673 00049 – APE 4649Z Tél : 03.80.97.33.00 TVA : FR22552023673

Edition du 1^{er} Mars 2024

Les prix mentionnés s'entendent Toutes Taxes Comprises. Ces prix sont donnés uniquement à titre purement indicatif, chaque magasin étant libre de déterminer son propre prix (Art. 410–2 Code du Commerce). Ces prix sont sujets à variation sans préavis.

SOMMAIRE

Accordéons Hohner

- Chromatiques Touches Boutons - gamme FUN p 18 - 20
- Chromatiques Touches Pianos - gamme FUN p 21

- Chromatiques Touches Boutons - gamme NOVA p 24
- Chromatiques Touches Pianos - gamme BRAVO p 25
- Chromatiques Touches Pianos - gamme professionnelle p 25

- Diatoniques p 26
- Accessoires accordéons p 27

- Spécifications p 28

Accordéons Piermaria

- Accordéons PIERMARIA p 23

Batteries Sonor

- SQ2 p 32 - 37
- Vintage p 38 - 39

- SQ1 p 40 - 43
- Prolite p 44 - 47

- AQ2 p 48 - 51
- AQ1 p 52 - 53

- AQX p 54 - 55
- Caisses claires p 56 - 58

- Caisses Claires Kompressor p 59
- Pédale JoJo Mayer p 59

- Accessoires p 61 - 63
- Carillons p 64

- Marching, Fanfares, Orff, Percussions p 65 - 69

Flûtes à bec Hohner

- Série Scolaire et Série Alegria p 17

Harmonicas Hohner

- Éditions limitées p 7
- Diatoniques p 8 - 9

- Chromatiques p 10 - 11
- Série Artistes p 12

- Trémolo, à l’Octave et Orchestres p 13 - 14
- Initiation, Miniatures & Présentoirs p 15

- Accessoires p 16

Mélocicas Hohner

- Mélocicas p 17

Claviers Dynatone

- Piano numérique portable DPP-510 p 70

Claviers Orla

- Clavier touches boutons TB 6600 p 71

Pianos acoustiques Feurich

- Pianos droits p 72 - 75
- Pianos à queue p 76 - 78

- Accessoires Feurich p 79 - 80

RACHELLE PLAS



PLAYS ON GOLDEN MELODY
www.racheleplas.com

Crédit photo Rachele Plas

HOHNER
 ENJOY MUSIC

HOHNER
 ENJOY MUSIC

Harmonicas



L'harmonica tel que nous le connaissons aujourd'hui a été inventé en 1821 par un jeune horloger Allemand d'à peine 20 ans, C.F.L. Bushmann, à la même époque que l'accordéon et le concertina, deux autres instruments à anches libres. C'est Matthias Hohner qui industrialise le processus de production dès 1857 et le groupe éponyme devient au cours du 19ème et 20ème siècle le premier fabricant de ce petit instrument avec jusqu'à plus de 20 millions d'unités produites dans les années vingt!



Instrument nomade qui se glisse dans la poche, fiable et bon marché, puissant et expressif, l'harmonica est d'abord le meilleur ami du voyageur. Adopté par les Bluesmen des années 20 aux Etats-Unis, puis par de nombreux musiciens de tous styles, il a façonné l'histoire de la musique et reste aujourd'hui encore un instrument incontournable de la scène Blues et Rock.

Leader mondial, Hohner propose une gamme complète d'harmonicas diatoniques, chromatiques, tremolo, à l'octave ou spéciaux pour jouer tous les styles de musique et pour que débutants et professionnels prennent le même plaisir à vivre leur passion. La sonorité unique des harmonicas Hohner provient de l'alliage spécial à base de laiton dans lequel sont découpées les anches et depuis plus de 150 ans, Hohner perpétue cette tradition artisanale de haute facture tout en adoptant des techniques de production ultra modernes.

LA QUALITÉ 'MADE IN GERMANY'

Pour construire les harmonicas diatoniques (par exemple les Marine Band, Golden Melody ou Special 20), le laiton nécessaire à la fabrication des plaques et des anches est d'abord laminé en feuillards à l'usine HOHNER de Trossingen. Puis les anches sont découpées au poinçon à l'aide d'emboutisseuses ultra-modernes (photo 1).

Les plaques sont embouties avec une précision sans équivalent pour assurer l'ajustement avec les anches. Ces dernières sont ensuite rivetées à la main aux plaques avant d'être alignées pour garantir une étanchéité parfaite de l'instrument (photo 2).

Ultime étape, lors de l'accordage, chaque anche est minutieusement appariée à celle correspondante de la plaque-témoin (photo 3).

Musique	Harmonicas
Blues, Folk, Rock, Pop, Musique contemporaine	Harmonicas diatoniques à l'accordage Richter
Classical, Standards, Pop, Jazz, Ensembles	Harmonicas chromatiques, instruments pour orchestres et ensembles
Musique folklorique	Modèles à l'accordage traditionnel Richter, tous les modèles tremolo et modèles accordés à l'octave.

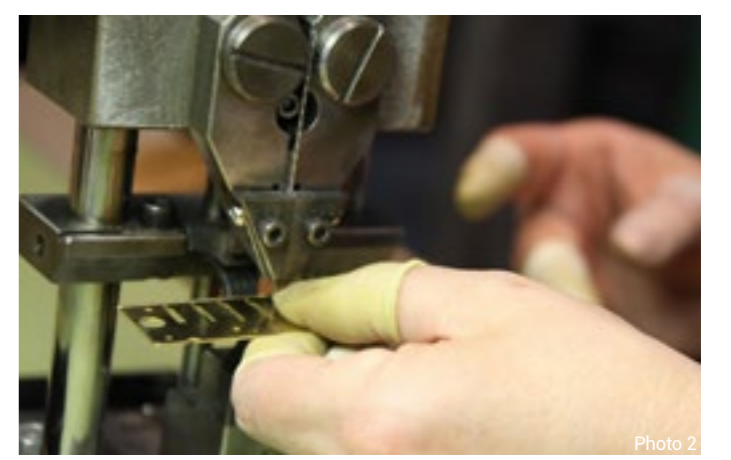

Photo 2

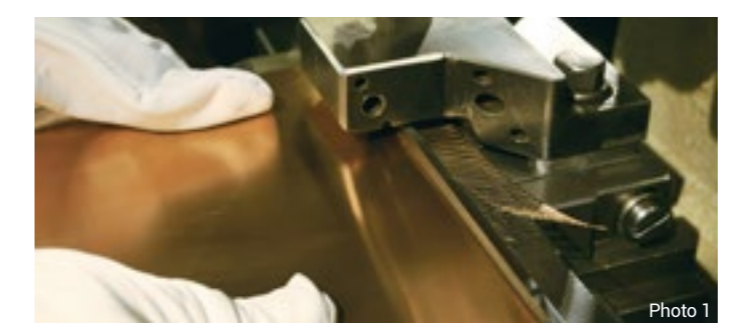

Photo 1

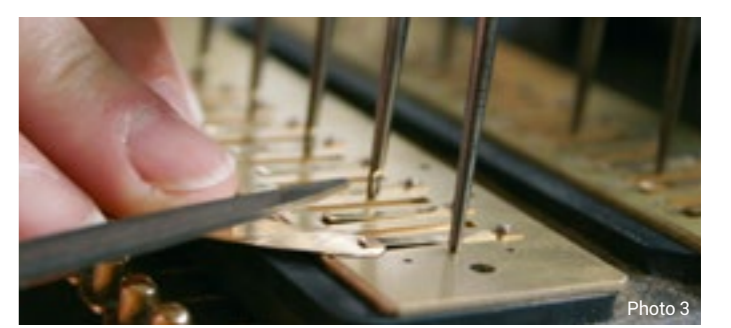

Photo 3

Vitrine pour harmonicas Hohner : améliorez la présentation des harmonicas HOHNER dans votre magasin !

LEÇONS GRATUITES

30 jours de leçons gratuites disponibles sur le site de David Barrett bluesharmonica.com. Code d'accès à l'intérieur des harmonicas HOHNER vendus dans une boîte cartonnée.



POLYVALENT

Peut contenir des harmonicas diatoniques et chromatiques 16 trous

FONCTIONNEL

Vitre transparente, 4 étagères

COMPACT

Se fixe sur un présentoir ou sur un panneau rainuré

SÉCURISÉ

Vérouillage de la vitre par clé

NOUVEAUTÉ



Le présentoir Sol 1 peut intégrer 3 vitrines verticales

Commandez un assortiment d'harmonicas Hohner, recevez gratuitement le présentoir correspondant. Opération valable pour les magasins ne disposant pas de présentoir.

M1	C1	M2	S1
Mural 6 crochets Min 500 € HT *	Comptoir 8 crochets Min 750 € HT *	Mural 15 crochets Min 1200 € HT *	Sol 74 unités Min 1600 € HT *



Largeur: 30cm
Profondeur: 20 cm
Hauteur: 80 cm



Largeur: 32 cm
Profondeur: 32 cm
Hauteur: 55 cm



Largeur: 74 cm
Profondeur: 20 cm
Hauteur: 80 cm



Largeur: 38 cm
Profondeur: 38 cm
Hauteur: 190 cm

* Minimum de valeur de commande HT après remise

Éditions Spéciales et Nouveautés

NOUVEAUTÉ



SPECIAL 20 C PINK Le rose est la nouvelle tendance ! Des podiums les plus cools, au blockbuster de cinéma de l'été tout en rose, en passant par des sujets sérieux tels que le mois de la sensibilisation au cancer du sein, cette année le rose rend toutes les autres couleurs obsolètes.

Un peigne rose vif sur la base du « Spécial 20 », un emballage simple mais élégant et un prix attractif en font déjà un best-seller. Uniquement disponible en C.

code..... 560/20..... 42,00 €

NOUVEAU GOLDEN MELODY Le Golden Melody Progressive, le seul harmonica diatonique Hohner professionnel accordé à tempérament égal, propose un nouveau design innovant pour optimiser sa prise en main, sa stabilité et son étanchéité. Tout en conservant la sonorité chaleureuse qui en a fait un favori des harmoniculteurs dans de nombreux styles différents, le nouveau Golden Melody Progressive offre ainsi un son plus plein et puissant, combiné à un confort de jeu, une prise en main et une maniabilité optimale.

- Capots en acier inoxydable de forme ergonomique pour une manipulation confortable et une plus grande stabilité.
- Assemblage innovant avec des vis Torx à têtes fraisées.
- Peigne avec une embouchure ultralight polie et bords arrondis pour un meilleur confort.

- Optimisation de l'étanchéité et du volume grâce à la nouvelle conception du peigne et des capots.
- Accordage tempéré, idéal pour les mélodies à note unique jouées dans différents styles.
- Bel étui robuste, en carton imprimé de haute qualité.



code..... 544/20..... 55,00 €

THE BEATLES C Les chansons des Beatles ont gagné une place dans le cœur de générations de mélomanes du monde entier. Avec le nouvel harmonica des Beatles, vous pouvez vous aussi apprendre à jouer ces mélodies intemporelles :

- Capot avec le logo officiel des Beatles et leurs silhouettes
- Boîte & étui personnalisés au thème des Beatles.
- La haute qualité des plaques de musique et des anches garantissent une réponse rapide et un volume élevé.
- Peigne en ABS résistant à l'humidité.
- Capots en acier inoxydable massif pour un son puissant et brillant.
- Capots boulonnés pour un entretien facile.



code..... 1960/10..... 59,00 €

Diatoniques

Les harmonicas diatoniques ne contiennent que 7 notes sur plusieurs octaves, avec une disposition particulière qui permet de produire facilement des accords en soufflant et en aspirant.

Avec l'interaction de la anche soufflée et de la anche aspirée dans chacun des canaux, ces harmonicas permettent l'altération de certaines notes, créant l'effet plaintif caractéristique du blues tout en offrant les notes chromatiques manquantes sur un instrument diatonique.

A côté des harmonicas Richter standard, HOHNER propose toute une gamme de modèles spéciaux dont les caractéristiques s'accordent particulièrement à certains styles ou techniques de jeu.



Sugar Blue © Riccardo Abbondanza

MARINE BAND

La série légendaire avec sommier bois et assemblage en « sandwich ».

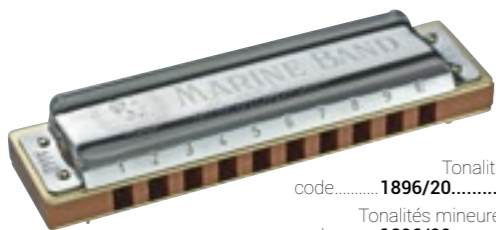

Tonalités majeures
code.....1896/20.....46,00 €
Tonalités mineures naturelles
code.....1896/20.....57,00 €

MARINE BAND 1896 L'harmonica légendaire depuis 1896. Fabriqué depuis 1896 avec un sommier en bois de poirier et des capots dotés d'ouvertures latérales, le Marine Band a défini le son du blues traditionnel et demeure l'harmonica le plus populaire au monde et l'instrument de choix pour nombre d'harmoniculteurs professionnels.



Tonalités majeures
code.....2005/20.....64,00 €

MARINE BAND DELUXE Plus de confort de jeu et un entretien plus facile. Design optimisé pour obtenir un meilleur volume de jeu et une plus grande stabilité des anches. Plaques et capots vissés avec, respectivement, trois et quatre vis pour accroître l'étanchéité et faciliter l'entretien. Anche à nouveau profil pour plus de longévité. Sommier en bois de poirier à laque triple pour réduire drastiquement le gonflement et donner un plus grand volume de jeu. Ouverture des canaux et coins des plaques arrondis pour un meilleur confort de jeu et une attaque plus franche.



C-G-D
code.....364/24.....68,00 €

MARINE BAND 364/24 Modèle à 12 trous avec un corps en poirier et une tessiture présentant 4 notes supplémentaires dans le registre aigu. Tonalités disponibles : C, D, G. Instrument parfait pour le blues, la country.



C
code.....364/24/9.....68,00 €

MARINE BAND SOLOIST Accordage solo avec trois octaves diatoniques complètes.



Tonalités majeures
code.....2009/20.....79,00 €

CROSSOVER Le nouveau son de l'harmonica. Avec son sommier en bambou laminé (brevet déposé), le Crossover est une déclinaison moderne du Marine Band 1896 dont la qualité de la fabrication a été pensée pour le musicien professionnel polyvalent souhaitant jouer tout à la fois du blues, du rock, du jazz, de la soul et du funk. L'accordage juste permet le jeu mélodique note par note dans les différentes positions tout en offrant des accords pleins et ronds. Une addition parfaite à la famille des Marine Band.



G-A-Bb-C-D-Eb-E-F low
code.....2011/20.....122,00 €

THUNDERBIRD Accordage super LOW. Le Thunderbird est le dernier né de la famille des Marine Band. Cet harmonica diatonique qui dispose du sommier en bois de bambou laminé (brevet déposé) de la série Crossover, est accordé une octave en dessous des modèles standards. Développé avec Joe Filisko, "customiseur" de réputation mondiale, le Thunderbird a été conçu avec un capot inférieur à l'ergonomie conique évitant le cognement des anches aspirées, notamment celles de la première octave.

Réf	Modèles	Trous	lars	Cap	Tonalités	Dim.(cm)
-----	---------	-------	------	-----	-----------	----------

• 1896/20	MARINE BAND 1896	10	20	B	Toutes tonalités Majeures - Mineurs naturelle	10,0
• 2005/20	MARINE BAND DELUXE	10	20	B	Toutes tonalités Majeures	10,0
364/24	MARINE BAND 364/24	12	24	B	C/D/G	13,7
364/24/9	MARINE BAND SOLOIST	12	24	B	C	13,7
• 2009/20	MARINE BAND CROSSOVER	10	20	Ba	Toutes tonalités Majeures	10,0
• 2011/20	MARINE BAND THUNDERBIRD	10	20	Ba	G/A/Bb/C/D/Eb/E/ F low	10,0

• Modèles livrés dans une boîte présentoir.

*Légende Corps : B : Bois Ba : Bamboo P : Plastique M : Métal PM : Plastique métallisé PL : Plexi
Equivalence notation musicale internationale : A=La, B=Si, C=Do, D=Re, E=M, F=Fa, G=Sol

Diatoniques

PROGRESSIVE

Des pionniers comme Howard Levy, Carlos Del Junco, des francs tireurs comme Mariano Massolo, la dynamique Rachelle Plas ou le jeune virtuose Konstantin Reinfield, tous ces artistes jouent sur des modèles de la gamme Progressive.



Tonalités majeures
code.....560/20.....45,00 €

SPECIAL 20 Confort de jeu et superbe sonorité! La stabilité de sa structure et la plénitude de sa sonorité en font l'un des modèles Richter les plus populaires. Etanche, puissant et fiable, c'est l'un des instruments favoris des joueurs de rock et de country mais aussi des "bluesmen" en raison de la richesse des accords obtenue avec l'accordage traditionnel HOHNER.



L F-G-A-Bb-C-D-E mineurs
code.....210/20.....53,00 €

PENTA HARP Le Penta Harp simplifie le jeu de l'harmonica en donnant aux joueurs un accès facile à l'une des gammes la plus utilisée de la musique rock et blues sans avoir besoin de techniques avancées. La disposition tonale est la gamme Blues, qui est une gamme pentatonique mineure avec la "note bleue" ajoutée. Il permet de créer des mélodies et des solos expressifs rapidement et facilement et de ne jamais jouer de fausse note!

Réf	Modèles	Trous	lars	Cap	Tonalités	Dim.(cm)
• 560/20	SPECIAL 20	10	20	P	Toutes tonalités Majeures	10,0
• 544/20	GOLDEN MELODY	10	20	P	Toutes tonalités Majeures	10,5
• 2013/20	ROCKET	10	20	P	Toutes tonalités Majeures,	10,2
• 2015/20	ROCKET AMP	10	20	P	A, Bb, C, D, E, F, G	10,2
• 2016/20	ROCKET LOW	10	20	P	Low C, Low D, Low Eb, Low E, Low F	10,2

• Modèles livrés dans une boîte présentoir.



Tonalités majeures
code.....2013/20.....55,00 €

Le **ROCKET** représente une nouvelle évolution dans l'histoire de la fabrication d'harmonicas Hohner et procure une expérience de jeu inoubliable.

Un confort de jeu inégalé Le Rocket dispose d'un design ergonomique sans aucune arête saillante sur le corps et les capots, améliorant ainsi considérablement le confort de jeu. Les ouvertures des canaux ont été légèrement arrondies et agrandies, ce qui facilite le jeu et accroît l'étanchéité de l'instrument réduisant ainsi l'essoufflement de l'harmoniculteur. **Un son puissant** Les capots largement ouverts ainsi que les ouïes latérales permettent une meilleure projection du son: puissance et contrôle.

La version **ROCKET AMP** propose des ouïes fermées afin de concentrer et de projeter le son vers l'arrière de l'instrument et d'amplifier ainsi la puissance du son lorsque l'harmonica est joué devant un microphone.



A-Bb-C-D-E-F-G
code.....2015/20.....55,00 €

Dernier né de la série ROCKET, le modèle **ROCKET LOW** offre des tonalités graves avec une puissance et un confort de jeu sans pareils.



Low C, Low D, Low Eb, Low E, Low F
code.....2016/20.....72,00 €

MS-SERIES

Dans la gamme MS (Modular System), un concept de design intégré exclusif conçu par Hohner, tous les composants sont interchangeables et peuvent s'assembler indifféremment pour créer un instrument adapté à votre goût et vos besoins. Transformez votre son avec le 'Modular System'!



Tonalités majeures
code.....532/20.....44,00 €

BLUES HARP Conçu pour le Blues. C'est le plus connu des harmonicas Richter jusqu'à en devenir l'instrument éponyme de la "petite musique du diable". Au fil des décennies ce modèle s'est imposé dans le monde entier et est devenu cultissime sur la scène musicale contemporaine.



Tonalités majeures
code.....562/20.....49,00 €

PRO HARP L'harmonica rock. Avec son corps en plastique noir et ses capots revêtus d'une laque antiadhésive noire, le modèle Pro Harp HOHNER, d'une élégance classique, possède un fort tempérament avec un son unique et puissant très apprécié dans le milieu Rock.



C-D-F-G-A Bb majeur
code.....503/20.....59,00 €

J.J MILTEAU DEEP BLUES 2022 J.J Milteau revisite le design de son modèle artiste emblématique avec un sommier moderne pour un son brillant et puissant. Les capots ouverts en acier inoxydable assurent une projection sonore optimale et donnent un son brillant et puissant. Peigne design en plastique bleu transparent robuste.



Tonalités majeures
code.....580/20.....112,00 €

MEISTERKLASSE Modèle-phare de la série MS, avec un sommier en aluminium anodisé ultra-léger, des plaques de 1,05 mm d'épaisseur, il offre un design ergonomique et ses capots chromés sont d'une élégance indéniablement claire et brillante.

Réf	Modèles	Trous	lars	Cap	Tonalités	Dim.(cm)
-----	---------	-------	------	-----	-----------	----------

• 532/20	BLUES HARP	10	20	Bd	Toutes tonalités Majeures	10,2
• 562/20	PRO HARP	10	20	P	Toutes tonalités Majeures	10,4
• 503/20	J.J.Milteau Deep Blues	10	20	PM	C-D-F-G-A Bb majeur	10,4
580/20	MEISTERKLASSE	10	20	M	Toutes tonalités Majeures	10,2

• Modèles livrés dans une boîte présentoir.

*Légende Corps : B : Bois Ba : Bamboo Bd : Doussié P : Plastique M : Métal PM : Plastique métallisé PL : Plexi
- Equivalence notation musicale internationale : A=La, B=Si, C=Do, D=Re, E=M, F=Fa, G=Sol

Chromatiques

En inventant l'harmonica chromatique en 1912, HOHNER révolutionnait le monde de l'harmonica. Pour la première fois, il permettait de jouer tous les tons et demi-tons de la gamme sur 3 octaves.

Ces modèles professionnels haut de gamme sont entièrement fabriqués à la main et représentent le summum de l'artisanat HOHNER. Les composants sont parfaitement synchronisés et chaque pièce est individuellement mise en place pour assurer l'étanchéité optimale et la précision de réglage.

Initiation



code..... 7542/48..... 162,00 €

DISCOVERY 48 *A la découverte du monde chromatique.* Le Discovery 48 est l'harmonica idéal pour découvrir le monde du chromatique. L'assemblage par vis permet un accès aux différentes pièces et le système de tirettes peut être monté à droite ou à gauche selon le besoin du joueur. Le corps en ABS est très résistant et assure une fiabilité sous tous les climats. Un harmonica chromatique simple, robuste, fabriqué en Allemagne et qui propose un rapport qualité-prix sans équivalent.



code..... 7543/10..... 199,00 €

XPRESSION Le nouveau Chromatique "XPRESSION" offre les dernières caractéristiques techniques avec des capacités musicales impressionnantes, offrant une performance expressive et confortable réalisable par les joueurs débutants et avancés. Grâce à sa construction conviviale et à la priorité accordée à l'étanchéité de l'air lors de son développement, le nouveau «XPRESSION» peut être utilisé facilement quelles que soient les conditions climatiques.

Série CHROMETTA

CHROMETTA *Construction robuste et petits prix.* La série Chrometta propose des modèles d'entrée de gamme parfaitement adaptés à l'apprentissage de l'harmonica chromatique. Des canaux plus larges et une embouchure à grande projection assurent à ces instruments une réponse améliorée tout en facilitant le jeu note à note au débutant.



Chrometta 8
8 trous C
code..... 250/32..... 98,00 €



Chrometta 10
10 trous C
code..... 253/40..... 118,00 €



Chrometta 12
12 trous C - G
code..... 255/48..... 132,00 €



Chrometta 14
14 trous C
code..... 257/56..... 156,00 €

Série CHROMONICA



code..... 270/48..... 229,00 €
D-E-F-G-A-B-Bb-Eb-C tenor
code..... 270/48..... 255,00 €

SUPER CHROMONICA *L'original depuis 1928.* Instrument polyvalent conçu pour tous les styles musicaux, le Chromonica établit depuis des décennies la norme parmi les harmonicas chromatiques. Adopté par de nombreux professionnels, il est recommandé dans les conservatoires et les écoles de musique du monde entier.



code..... 7540/48..... 259,00 €

SUPER CHROMONICA DE LUXE *Le Nec Plus Ultra.* Le modèle Deluxe offre une meilleure prise en mains, un volume de jeu supérieur et une réponse plus rapide permettant d'expérimenter des techniques de jeu plus contemporaines. Les plaques de musiques plus épaisses (1.2 mm), un nouveau profil de lames et le vernis anti-humidité permettent un son plus chaud et mieux équilibré. Embouchure à trous ronds. Possibilité d'inverser la tirette pour les gauchers.



code..... 280/64..... 254,00 €

CHROMONICA 16 *La fiabilité à toute épreuve.* Grand frère du chromonica 12 trous, cet instrument dispose de 4 octaves et une embouchure chromée à trous ronds permettant un jeu précis. Accordage tempéré. Sa très grande tessiture permet d'aborder un répertoire plus vaste : Classique, blues, jazz, contemporain.

Réf	Modèles	Trous	Lames	Corps	Tonalités	Dim.(cm)
• 7542/48	DISCOVERY 48	12	48	P	C	14,3
250/32	CHROMETTA 8	8	32	P	C	11,5
253/40	CHROMETTA 10	10	40	P	C	14
255/48	CHROMETTA 12	12	48	P	C/G	16,5
257/56	CHROMETTA 14	14	56	P	C	19,1
• 270/48	SUPER CHROMONICA	12	48	B	C/D/E/F/ G/A/Bb/ Eb/C tenor	14,3
7540/48	SUPER CHROMONICA DELUXE	12	48	B	C	15,5
280/64	CHROMONICA 16	16	64	P	C	18,4

• Modèles livrés dans une boîte présentoir.

*Légende Corps : B : Bois Ba : Bamboo P : Plastique M : Métal PM : Plastique métallisé PL : Plexi
Equivalence notation musicale internationale : A=La, B=Si, C=Do, D=Ré, E=Mi, F=Fa, G=Sol

Série CX



code..... 7545/48..... 219,00 €

CX 12 *La révolution chromatique.* Modèle au design innovant (l'embouchure et les capots sont intégrés en une seule pièce) facilitant un démontage rapide de la totalité de l'instrument pour son entretien. Excellent maniement de l'instrument grâce à une zone antidérapante. Coque et corps plastique, tirette très souple, accordage tempéré. Son bien équilibré et bonne étanchéité.



code..... 7545/48..... 319,00 €

CX 12 JAZZ *La révolution chromatique.* Le plus "chaud" des chromatiques dispose d'une embouchure spéciale qui permet une plus grande adéquation de l'instrument avec les lèvres du musicien ainsi qu'une couverture plus efficace des canaux. La rapidité de la réponse et un réglage un peu plus haut des lames donnent un son dynamique et puissant.



code..... ACE 48..... 765,00 €

ACE 48 *Une conception révolutionnaire.* L'ACE 48 propose 2 innovations uniques: le système breveté 'Acoustic Coupling Element' (ACE) qui permet de moduler la sonorité et le poids de l'instrument, et le 'VarioSpring', un système d'ajustement de la pression de la tirette.



code..... 7544/48..... 1.420,00 €

AMADEUS *La Rolls de l'harmonica chromatique.* Le corps en acrylique confère une sonorité cristalline exceptionnelle à l'instrument. Embouchure à trous ronds plaquée or, tirette douce et silencieuse, plaques de musiques épaisses (1.2mm), capots au design ergonomique chromés. Accordage tempéré. Etanchéité parfaite, équilibre exceptionnel sur les 3 octaves.

Série PROFESSIONAL



code..... 7582/64..... 419,00 €

SUPER 64 C PERFORMANCE *Nouveau SUPER 64 C*
Stabilité de la construction et design ergonomique font du Super 64 l'instrument de référence parmi les harmonicas chromatiques haut de gamme à quatre octaves.



code..... 7586/01..... 589,00 €

SUPER 64 X PERFORMANCE *Nouveau SUPER 64 X*
Version de luxe du super 64, le super 64X est un harmonica chromatique de quatre octaves d'une qualité exceptionnelle pour un usage professionnel. Son volume est amplifié par la présence de plaques de musique doublées.



code..... 7565/56..... 779,00 €

MEISTERKLASSE *Le choix du Maître.* Avec son registre de trois octaves et demie, le Meisterklasse a été conçu pour les instrumentistes professionnels interprétant de la musique classique, notamment des oeuvres écrites pour le violon. Sa sonorité claire et brillante se double d'une réponse fabuleuse dans tous les registres. Son embouchure à trous carrés a été dessinée pour s'adapter parfaitement aux lèvres de l'interprète, sa tirette est souple et silencieuse et son sommier est en aluminium.



code..... 7535/48..... 7.290,00 €

CONCERTO ARGENT *Le meilleur harmonica chromatique au monde.* Le Silver Concerto est un instrument d'exception fabriqué à la demande et à la main pour les concertistes classiques. Des plaques d'une épaisseur de 1,20 millimètres permettent un volume de jeu considérable. Le sommier, l'embouchure, les capots et une partie du mécanisme de la tirette sont fabriqués en argent massif à 92,5%. Le métal précieux confère aux trois octaves du registre la sonorité pure, douce, pleine et profonde exigée par les grands virtuoses tels Tommy Reilly, Willy Burger, Yasuo Watani et Sigmund Groven.

Réf	Modèles	Trous	Lames	Corps	Tonalités	Dim.(cm)
7545/48	CX 12	12	48	P	C	16,5
7545/48	CX 12 JAZZ	12	48	P	C	16,5
7585/01	SUPER 64 C	16	64	P	C	18,4
7586/01	SUPER 64 X	16	64	P	C	18,5
7565/56	MEISTERKLASSE	14	56	M	C	15,9
ACE 48	ACE 48	12	48	P	C	14,6
7544/48	AMADEUS	12	48	Ac	C	15,9
7535/48	CONCERTO ARGENT	12	48	ARG	C	16,9

Légende Corps : Ac : Acrylique ARG : argenté B : Bois Ba : Bamboo P : Plastique M : Métal PL : Plexi
Equivalence notation musicale internationale : A=La, B=Si, C=Do, D=Ré, E=Mi, F=Fa, G=Sol

Séries Artistes

Fruits de la collaboration entre le groupe HOHNER et des artistes de légendes, les harmonicas signatures célèbrent le talent et la générosité d'harmoniciens exceptionnels qui ont toujours voulu partager leur passion avec leur public.

Harmonicas chromatiques

LARRY ADLER Larry Adler est l'harmoniciste chromatique le plus célèbre au monde. Ses enregistrements, ses musiques de films et ses concerts ont fait découvrir l'instrument à d'innombrables publics.

Les modèles portant son nom sont populaires depuis des décennies, à la fois chez les musiciens amateurs et les instrumentistes professionnels.



code.....7534/48..... 259,00 €

- 12 trous tonalité Do
- Sommier en bois de poirier
- Plaques en laiton de 1,05 millimètre, clouées
- 48 anches Chromonica
- Registre de trois octaves complètes
- Capots en acier inoxydable



code.....7574/64..... 329,00 €

- 16 trous tonalité Do
- Sommier en plastique
- Plaques en laiton de 1,05 millimètre
- 64 anches Chromonica
- Registre de quatre octaves complètes
- Capots en acier inoxydable

TOOTS THIELEMANS "Placez vous dans l'interstice entre un sourire et une larme." Immense interprète de jazz, Jean "Toots" Thielemans est l'un des artistes ayant le plus enregistré sur un harmonica chromatique. Il a également composé d'innombrables pièces pour l'instrument. Conçus comme un hommage au grand homme et fabriqués en collaboration avec le maître lui-même, ces deux modèles de la série reflètent les exigences des jazzmen s'exprimant sur l'harmonica chromatique.



code.....7538/48..... 329,00 €

Avec des plaques d'une épaisseur de 1,02mm lui conférant une sonorité chaleureuse, le modèle **MELLOW TONE** est principalement utilisé dans le répertoire jazz et la balade.



code.....7539/48..... 329,00 €

Les plaques musicales du **HARD BOPPER** sont d'une épaisseur de 1.2mm, ce qui confère un son plus adapté au rock et au blues.

Harmonicas diatoniques



code.....M666..... 67,00 €

En étroite collaboration avec **OZZY OSBOURNE** 'The Prince of Darkness', chanteur du groupe fondateur du Metal Black Sabbath, HOHNER crée la sensation avec cette édition limitée livrée dans une boîte métal en forme de cercueil!



code.....563/10..... 59,00 €

GREG ZLAP SIGNATURE En tonalité A comme le "Solo de Gabrielle", le modèle signature "Greg Zlap", surnommé "Red" par Greg, est un nouvel harmonica diatonique 10 trous conçu pour répondre à 3 critères particulièrement importants pour Greg Zlap :

- il peut supporter beaucoup de pression, grâce à son capot ouvert sur les côtés.
- il permet d'avoir un jeu rapide et précis, grâce à un sommier arrondi et donc ergonomique qui augmente le confort de jeu
- il est idéal pour la scène avec sa couleur rouge spectaculaire.

COFFRET SONNY TERRY En tant que l'un des plus grands et des plus originaux harmonicistes au monde, Sonny Terry reste une icône du blues. Pour honorer sa mémoire, nous lançons un Harmonica diatonique 10 trous spécialement fabriqué en hommage à l'original instrument sur lequel il a créé son travail unique.



code.....191/10..... 62,00 €

- Marine Band 1896 avec sommier original laqué ocre / noir, plaques rivées en Do majeur, avec le capot gravé Sonny Terry.
- Boîte en carton vintage avec graphisme dédié.
- Timbre personnalisé de signature: une réplique du tampon aveugle utilisé par Sonny Terry pour signer des autographes.
- Coffret magnétique haut de gamme (217mmx136mmx38mm) avec images exclusives.

Réf	Modèles	Trous	Lames	Corps	Tonalités	Dim.(cm)
7534/48	LARRY ADLER 12 trous	12	48	B	C	14,3
7574/64	LARRY ADLER 16 trous	16	64	P	C	18,4
7538/48	TOOTS THIELEMANS Mellow Tone	12	48	B	C	14,3
7539/48	TOOTS THIELEMANS Hard Bopper	12	48	B	C	14,3

Légende Corps : B : Bois Ba : Bamboo P : Plastique M : Métal PM : Plastique métallisé PL : Plexi
Equivalence notation musicale internationale : A=La, B=Si, C=Do, D=Re, E=M, F=Fa, G=Sol

Tremolo et à l'Octave



Peu de temps après que Joseph Richter eut introduit vers 1825 son accordage éponyme, d'autres systèmes d'accordage ont vu le jour, comme le système viennois à l'octave, le système Knittlinger et le système trémolo, tous trois documentés dès 1828. Ces systèmes d'accordage «à deux voix» sont pour l'essentiel effectués sur des harmonicas diatoniques dont les trous sont dédoublés verticalement et horizontalement. Le dédoublement vertical permet notamment les effets d'octave et de trémolo.

Pour l'effet d'octave, les anches de deux cases se trouvant dans la même «colonne» sont accordées avec un écart d'une octave. Pour l'effet trémolo, elles sont accordées sur la même note mais à quelques centièmes de ton d'écart de sorte que, lorsque les deux cases sont jouées en même temps, elle créent un «cycle» sonnante un peu comme un accordéon.

Les harmonicas trémolos et accordés à l'octave sont essentiellement utilisés dans les musiques folkloriques (cajun, musette, musique africaine) même si quelques joueurs très impressionnants poussent loin les limites perçues de l'instrument, en particulier en Asie.

Echos Tremolo Droit

Comme au bon vieux temps. La ligne des Trémolos s'adapte parfaitement aux mélodies populaires et à la musique folklorique traditionnelle. Les décorations des capots donnent à ces harmonicas un parfum de nostalgie, véritable invitation au rêve éveillé...



BIG VALLEY
modèle initiation C
code.....2550/48..... 30,00 €



ECHO DROIT TREMOLO 32
16 trous C
code.....2309/32..... 79,00 €



ECHO DROIT TREMOLO 48
24 trous C
code.....2509/48..... 102,00 €

Echos Tremolo Double Droit

Ballades folkloriques. Ces harmonicas à double faces (deux harmonicas en un!) sont construits avec un sommier en bois d'érable de grande qualité et des capots dotés d'ouvertures pour assurer une bonne dispersion du son. Ils sont disponibles dans deux longueurs, chacune offrant un registre différent et compatible avec les exigences de l'instrumentiste.



ECHO DOUBLE DROIT 2 X 32
32 trous C/G
code.....54/64..... 112,00 €



ECHO DOUBLE DROIT 2 X 48
48 trous C/G
code.....56/96..... 144,00 €

Echos à l'octave

ECHO CINTRÉ (MODÈLES ALSACIENS) Effets garantis. Ces harmonicas de forme cintrée disposent d'une double rangée d'anches accordées à l'octave pour obtenir la sonorité ample et riche recherchée par les instrumentistes interprétant les musiques traditionnelles. Ces modèles sont particulièrement indiqués pour le jeu en ensemble avec d'autres harmonicas trémolos et/ou accordés à l'octave.



16 trous C
code.....6195/32..... 82,00 €



24 trous C
code.....7332/48..... 99,00 €

Modèles Spéciaux



code.....2504/40..... 97,00 €

COMET L'élégance classique. Le modèle à l'Octave Comet, avec son allure originale résolument inspirée des années 50, propose un sommier en matière plastique au design épuré doublé de capots en aluminium anodisé doré. L'embouchure, dont les canaux ont été arrondis, offre au joueur expérimenté une palette de sonorités chaudes et variées.



code.....2416/40..... 97,00 €

GOLDEN MELODY TREMOLO
Instrument spécialement conçu sur la base d'un golden Melody diatonique (et accordage Richter identique) mais qui s'avère être aussi très polyvalent puisqu' utilisé très fréquemment pour la musique folklorique, la country, le blues et aussi le jazz. Corps en plastique très compact pour un son chaud et bien équilibré. 40 lames. Capots en aluminium anodisé restituant bien la particularité du son trémolo. Tonalité Do

Réf	Modèles	Trous	Lames	Corps	Tonalités	Dim.(cm)
2550/48	BIG VALLEY	24	48	P	C	18,1
2309/32	ECHO DROIT TREMOLO	16	32	B	C	13,7
2509/48	ECHO DROIT TREMOLO	24	48	B	C	18,1
54/64	ECHO DOUBLE DROIT	32	64	B	C/G	11,7
56/96	ECHO DOUBLE DROIT	48	96	B	C/G	16,8
6195/32	ECHO CINTRÉ	16	32	B	C	12,7
7332/48	ECHO CINTRÉ	24	48	B	C	17,5
2504/40	COMET	20	40	P	C	16
2416/40	GOLDEN MELODY tremolo	20	40	P	C	16,2

Orchestre et Ensembles

Les instruments pour Orchestres et Ensembles forment l'épine dorsale de la famille des harmonicas HOHNER et sont adaptés pour les effets spéciaux et l'accompagnement rythmique. Avec ces instruments, construits entièrement à la main, nous offrons une gamme de produits qui couvre l'éventail complet des harmonicas d'accompagnement pour des ensembles classiques et modernes.

CHORD 48 *Le plus long harmonica du monde.* L'instrument d'accompagnement idéal pour tous les orchestres d'harmonicas. Le seul harmonica qui propose 48 accords sur 48 plaques séparées permettant d'agencer les accords de façon totalement flexible et de faciliter l'entretien et la réparation. (modèle sur commande)

code.....785/384.....2.290,00 €

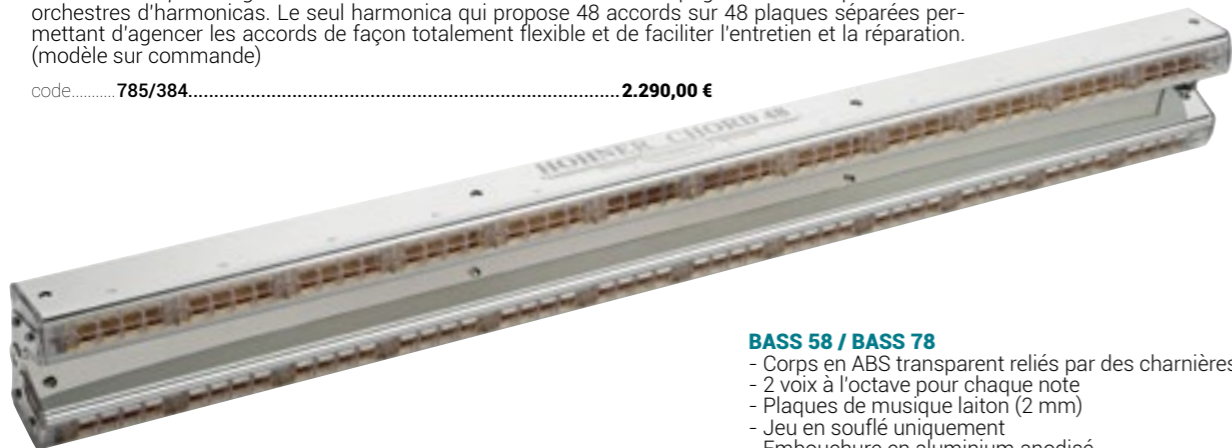

TREMOLO SEXTET *Six d'un coup!* Cet instrument unique est composé de six harmonicas trémolos montés sur un tourniquet en métal. Modèles traditionnels et populaires, les harmonicas trémolos sont principalement utilisés dans la musique folklorique. On les reconnaît aisément à leur embouchure. Chaque canal possède deux lames pour une seule note: une paire de lames pour les notes soufflées et une paire de lames pour les notes aspirées.

- Sommier en bois d'érable
- 288 anches en laiton
- Plaques en laiton de 0,9 millimètre
- Capots en acier inoxydable

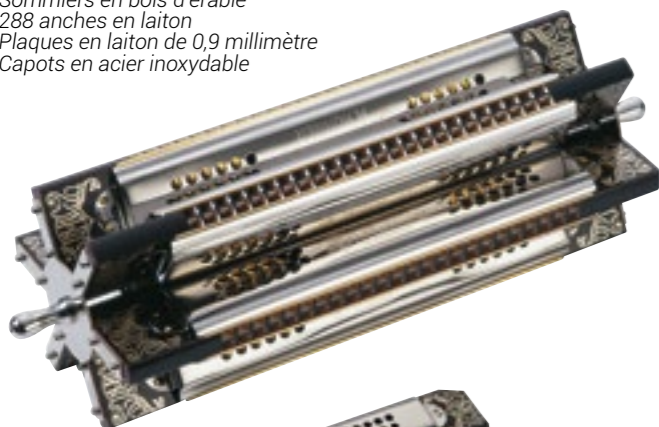

BASS 58 / BASS 78

- Corps en ABS transparent reliés par des charnières.
- 2 voix à l'octave pour chaque note
- Plaques de musique laiton (2 mm)
- Jeu en soufflé uniquement
- Embouchure en aluminium anodisé.
- Capots en laiton nickelé.
- Modèles sur commande



code.....965/28/30.....1.450,00 €



code.....968/38/40.....1.690,00 €

Partie de rechange C-D-F-G-A-Bb
code.....53/288.....630,00 €

Partie de rechange C-D-F-G-A-Bb
code.....53/48.....103,00 €

Réf	Modèles	Lames	Corps	Tonalités	Dim(m)
785/384	CHORD 48	192	384	ABS	- 58,5
53/288	TREMOLO SEXTET	6X24	6X48	B	C/D/F/G/A/Bb 6x22,4
53/48	Partie de rechange	24	48	B	C/D/F/G/A/Bb 22,4
965/28/30	BASS 58	29	58	A	- 22,3
965/38/40	BASS 78	39	78	A	- 27,7

*Légende Corps : A : Acrylique B : Bois P : Plastique M : Métal PL : Plexi
Équivalence notation musicale internationale : A=La, B=Si, C=Do, D=Ré, E=Mi, F=Fa, G=Sol



Initiation, enfants, miniatures et présentoirs

Initiation



BLUESBAND L'harmonica diatonique Richter 10 trous de référence pour les débutants. Robuste, offrant une sonorité riche et pleine, il est en outre d'un sensationnel rapport qualité/prix. Sommier plastique et capots métalliques. La **TROUSSE** contient les 7 tonalités les plus utilisées

code.....559/20.....17,00 €
Trousse BluesBand 7 harmonicas C-D-E-F-G-A-Bb
code.....M1501/7.....105,00 €



SILVER STAR Un harmonica diatonique robuste et puissant pour s'initier sans contraintes.
code.....504/20.....20,00 €

Miniatures



MINI HARP COLLIER Les harmonicas miniatures sont non seulement d'excellents articles-cadeaux, mais sont complètement jouable et intégrés dans un beau collier fantaisie en 5 couleurs. Vendu en sachet de 20 (4 pièces de chaque couleur).
à l'unité 8,90 €
code.....vendu en sachet de 20 (4 de chaque couleur).....178,00 €

MINI COLOR HARP 48 mini-harmonicas porte-clefs livrés dans un bocal prêt à poser sur comptoir. 4 couleurs assorties (jaune, vert, rouge, bleu).
code.....91301.....240,00 €
soit à l'unité 5 €



LITTLE LADY *Le plus petit harmonica au monde!* Cet harmonica de 3,5 cm de long est l'un des plus petits instruments de musique au monde. Il dispose tessiture d'une octave et est fabriqué avec les mêmes normes de qualité que les modèles standards. C'est un cadeau original pour toutes occasions. (livré dans sa boîte).
code.....39/8.....16,00 €



LITTLE LADY DISPLAY DE 10 Mettez en valeur le célèbre Little Laly 39/8 avec son display de 10 pièces et emballé dans une très valorisante boîte à suspendre.
code.....39/8.....169,00 €

Enfants

Disponible en 4 coloris
● ● ● ●



SPEEDY Dès 4 ans. Harmonica 4 trous, 8 notes. Très facile à jouer. Présentoir de 24 harmonicas 4 coloris assortis : noir, jaune, bleu, rose.

code.....91190.....198,00 €
soit à l'unité 8,25 €

MELODY STAR

Dès 8 ans. Le Melody Star est un harmonica spécialement conçu pour les enfants afin de favoriser un apprentissage facile et ludique de ce petit instrument nomade. Les ouvertures des 8 trous sont bien espacées et protubérantes, ce qui facilite l'émission de notes individuelles ainsi que le jeu mélodique.



code.....904/16.....28,00 €

Présentoirs



code.....Nomade 24p.....384,00 €
soit à l'unité 16 €

code.....Nomade 12p.....198,00 €
soit à l'unité 16,50 €

PRÉSENTOIR NOMADE contient 24 harmonicas Bluesband en Do
Dimensions : H. 22 cm x L. 23 cm x l. 24 cm

PRÉSENTOIR NOMADE 12 PIÈCES
Idem Présentoir Nomade, mais avec 12 Bluesband en Do
Dimensions : H 22 cm x L 23 cm x l 12 cm

HAPPY COLORS
Bocal de 48 harmonicas diatoniques 10 trous en plastique, 4 coloris assortis : bleu, rouge, jaune, vert, en DO.

Disponible en 4 coloris
● ● ● ●

code.....M1110 Bocal de 48.....432,00 €
soit à l'unité 9 €



HAPPY COLORS BLEU ET ROUGE SOUS BLISTER
code.....M1110 à l'unité B ou R....10,00 €

Réf	Modèles	Trous	Lames	Corps	Tonalités	Dim(m)
559/20	BLUES BAND	10	20	P	C	10
M1501/7	BLUES BAND TROUSSE	10	20	P	C/D/E/F/G/A/Bb	10
504/20	SILVER STAR	10	20	P	C	10
91190	SPEEDY	4	8	P	C	10,5
904/16	MELODY STAR	8	16	P	C	12
M1110	HAPPY COLORS	10	20	P	C	10
550/20	PUCK	10	20	P	C	6,5
91301	MINI COLOR HARP	4	8	P	C	3,5
39/8	LITTLE LADY BOITE	4	8	B	C	3,5

* Modèles livrés dans une boîte présentoir.

*Légende Corps : B : Bois Ba : Bamboo P : Plastique M : Métal PM : Plastique métallisé PL : Plexi
Équivalence notation musicale internationale : A=La, B=Si, C=Do, D=Ré, E=Mi, F=Fa, G=Sol

Accessoires

Porte-harmonicas



PORTE-HARMONICA FLEXRACK Le FlexRack HOHNER est le seul porte-harmonica qui peut être réglé rapidement et facilement dans toutes les directions pour vraiment répondre aux besoins individuels de chaque harmoniciste.

code.....MZ 201070,00 €



PORTE-HARMONICAS 10,6CM pour harmonicas diatoniques

code.....HH 0120,00 €



PORTE-HARMONICAS 19CM Pour harmonicas diatoniques et certains chromatiques. Montants chromés

code.....HAC 007 KM28,00 €



Les porte-harmonicas sont vendus sans harmonica, photos non contractuelles

Mallette, ceinture et étuis



FlexCase M



FlexCase L



FlexCase XL

FLEXCASE M pour 7 harmonicas
code.....MZ 2019134,00 €

FLEXCASE L pour 18 harmonicas
code.....MZ 2019264,00 €

FLEXCASE XL pour 48 harmonicas
code.....MZ 20193109,00 €



code.....Etui cuir luxe40,00 €

ETUI HARMONICA CUIR SOUS BLISTER
Pour harmonica diatonique 10 trous - Cuir pleine fleur; coutures fait main, passant de ceinture cousu, bouton pression laiton, fabrication française (vendu sans harmonicas)



code.....MZ 9114444,00 €

CEINTURE FLEXBELT
Nouvelle ceinture pour 12 harmonicas blues : ergonomique, légère, confortable et solide pour tous les usages à réglage facile et rapide (vendue sans harmonicas).

Autres



code.....HB 52220,00 €

MICRO HARP BLASTER HB52

Inspiré du son des microphones vintage légendaires et avec l'aide de musiciens professionnels, HOHNER et sE Electronics ont créé le HB52 Harp Blaster, un microphone pour harmonica dynamique. Ses caractéristiques et sa fabrication de pointe en font le nouveau standard des microphones pour harmonica.

- Capsule dynamique basée sur des microphones vintage légendaires
- Connecteur XLR plaqué or
- Potentiomètre Bourns® haut de gamme
- Coque tout en métal très solide

KIT DE MAINTENANCE

1 extracteur de lames - 1 support de lames - 2 tournevis - 1 grattoir - 1 lime - 1 tube de colle - 1 flacon de silicone - 1 flacon d'alcool - 1 assortiment de valves plastiques - nouveaux embouts tournevis type Torx - mallette type Flex

code.....9934094,00 €

EXAMINA

pour essais des harmonicas en magasin, mis à disposition sous conditions.
code.....9901 Examina**gratuit sous conditions**



code.....201/9.....10,00 €

KEY STICKERS

Phosphorescent en 3D pour afficher les tonalités sur vos harmonicas.



Le **C-SHOP** est votre portail d'accès internet au magasin Hohner online qui propose des pièces détachées authentiques, des modèles d'harmonicas rares, accessoires, etc.
www.hohner-cshop.de

PERSONNALISATION POSSIBLE
D'HARMONICAS BLUES BAND
NOIR C, SUR DEMANDE



Inventé dans les années 50 par le groupe HOHNER, le mélodica rencontre depuis un succès et une popularité sans faille auprès de musiciens amateurs et professionnels. Décliné en plusieurs versions (de 25 à 37 touches) et coloris, petit, léger, maniable, portable, ne nécessitant aucune pile, le mélodica est un instrument complet dont les qualités musicales ont rapidement séduit de nombreuses écoles de musique.

Avec un joyeux design bariolé, les modèles Airboard ont été conçus pour les nouvelles générations de musiciens et se sont rapidement intégrés au sein de groupes alternatifs (Funk, Reggae, Dubstep...)

NOUVEAU PRÉSENTOIR MÉLODICAS

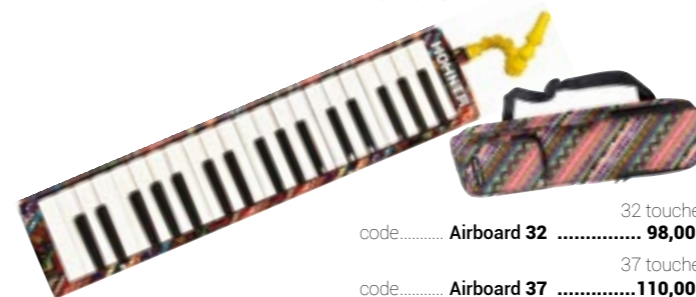

code..... Airboard 3298,00 €

code..... Airboard 37110,00 €

MELODICA AIRBOARD Design bariolé - Embouchure articulée flexible et réglable Blow Flow.
Modèle C 94402: 32 touches, tessiture Fa3 - Do6.
Modèle C 94452: 37 touches, tessiture Fa3 - Fa6.
Livré avec housse de voyage matelassée avec anse réglable et poche externe.



code..... Superforce 3790,00 €

MELODICA SUPERFORCE 37

37 touches, Tessiture Fa3 - Fa6
Design entièrement noir élégant et raffiné. Mécanique souple permettant une grande rapidité de jeu et d'expression.
Livré dans une housse matelassée avec poignée et bretelles.
Coloris: Noir C943337



code..... Student 2661,00 €

MELODICA STUDENT 26

26 touches, Tessiture Si3 - Do6
Livré en étui plastique dur avec une notice d'utilisation, une embouchure tuyau et un bec.
Coloris : Bleu C9426/5 - Rouge C9426/4 - Noir C9426/1



code..... Student 3273,00 €

MELODICA STUDENT 32

32 touches, Tessiture Fa3 - Do6
Livré en étui plastique dur avec une notice d'utilisation, une embouchure tuyau et un bec.
Coloris : Bleu C9432/5 - Rouge C9432/4 - Noir C9432/1

Accessoires Mélodicas

Melodica Fire - Tube flexible
code.....TM700349,90 €

Melodica Ocean - Tube flexible
code.....TM700359,90 €

Melodica Student 26 et 32 et Airboard & Superforce - Tube flexible
code.....TM700259,90 €

Melodica Student 26 et 32 bec
code.....TM700267,90 €

Melodica Fire bec
code.....TM700327,90 €

Melodica Ocean bec
code.....TM700337,90 €

Melodica Airboard bec articulé
code.....TM7006919,90 €

Melodica Soprano / Alto - Bec
code.....MZ990912,90 €

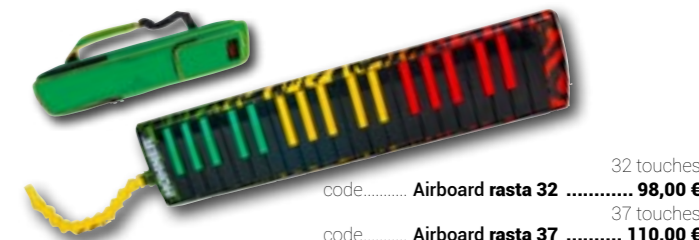

code..... Airboard rasta 3298,00 €

code..... Airboard rasta 37110,00 €

MELODICA AIRBOARD RASTA Mélodica tricolore sur fond noir livré avec embouchure articulée "Blow Flow" et housse de voyage matelassée avec anse et poche externe. 32 touches (C 94403) et 37 touches (C 94453).

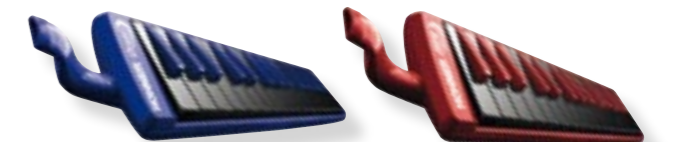

Mélodica Océan
code..... Ocean79,00 €

Mélodica Fire
code..... Fire79,00 €

MELODICA FIRE ET OCEAN

Les modèles Fire et Ocean intègrent un clavier sans friction dont la réponse permet de jouer plus facilement les rythmiques complexes et les phrasés rapides. Avec cette innovation, ces instruments sont désormais la référence.
Modèle C9432/74: Mélodica Fire, rouge, 32 touches, tessiture Fa3 - Do6
Modèle C9432/75: Mélodica Océan, bleu, 32 touches, tessiture Fa3 - Do6



code..... Airboard Carbon 3298,00 €

code..... Airboard Carbon 37110,00 €

MELODICA CARBON

Le modèle CARBON reprend les caractéristiques techniques du AIRBOARD avec un design carbone résolument moderne. Livré en étui avec l'embouchure Blow Flow, un tuyau et un bec.

Flûtes

ALEGRA

Modèles deux pièces, doigtés baroque. Embouchure en ABS composite pour une meilleure hygiène, corps en poirier. Espace des trous optimisé pour petites mains. Embouchure étroite pour un plus grand confort de jeu. Accordage très stable, sonorités chaudes. Trois coloris.



Flûte livrée en boîte comprenant une flûte, un écouvillon et un étui de protection matelassé.
Ivoire code.....B 9586051,00 €
Rose code.....B 9586151,00 €
Bleue code.....B 9586251,00 €

B 9550 : SOPRANO BAROQUE

2 Corps. Poirier laqué.

B 9555 : SOPRANO MODERNE

2 Corps. Poirier laqué.



code.....B 955041,00 €
code.....B 955541,00 €

GAMME FUN



La gamme FUN a été développée pour répondre aux besoins d'une nouvelle génération d'accordéonistes soucieux d'améliorer leur relation avec leur instrument afin de développer la motricité des doigts et le contrôle des lâchers (articulation) afin de faciliter leur quotidien musical. La gamme FUN intègre des innovations techniques et ergonomiques permettant un plus grand confort de jeu et une précision inégalée.



Détail des innovations techniques :

CLAVIERS "HIGH SPEED" À FAIBLE COURSE

La faible course des boutons (moins de 5mm) et des ressorts spécialement adaptés facilitent un jeu rapide, précis et une plus grande souplesse.

REGISTRATION MAIN GAUCHE

Permet d'isoler les voix graves + médiums graves ou les voix aiguës + médium aiguës.

CLAVIER DROIT AVANCÉ

L'angle du clavier droit a été modifié afin d'éviter la cassure traditionnelle du poignet droit. La main droite se pose ainsi plus naturellement sur les touches, procurant une aisance et un confort de jeu inégalés.

PERSONNALISATION

Le soufflet et la couleur de l'accordéon peuvent être customisés pour créer un instrument unique au monde.

ESTHÉTIQUE ET SONORITÉ

La forme compacte et arrondie favorise la projection du son tandis que la grille offre une touche de modernité tout en optimisant la puissance du son.

SOUFFLET TECHNOLOGIE HPS 'High Pressure System'

La compression exceptionnelle alliée à la dynamique du clavier permettent une maîtrise totale de l'instrument et des effets de jeu.

La marque des artistes !

Retrouvez les sur le site www.hohner.fr

GAMME FUN



Conçus et fabriqués en Italie, les instruments de la gamme Fun s'adaptent bien entendu à tous les répertoires de variétés internationales, folklore et autre musette, mais s'intègrent également parfaitement au background des groupes de jazz, de rock, pop, rap, slam et tiennent une place prépondérante dans l'accompagnement de chanteurs de toutes générations. Les plus grands accordéonistes ont choisi les accordéons HOHNER de la ligne Fun. Le look attractif et moderne de ces instruments convient parfaitement à leur style. Ces accordéons bénéficient en outre d'une technologie sophistiquée et laissent à l'interprète toutes possibilités d'expression.



Romain Pruvost
© Claude Caron

Tous les accordéons de la gamme FUN sont livrés avec mallette et bretelles.

Prix indiqué de base hors options.

Série Standard, touches boutons



FUN Light

Le haut de gamme du débutant. Son clavier à faible course permet de minimiser la pression des doigts dès les premiers contacts avec l'instrument. Un outil pédagogique indispensable.

code..... FUN LIGHT 80 4.800,00 €



FUN Pro

Fun Pro 96 Le 3 voix pour les petits budgets. Un registre Musette (2 voix) et un Basson permettent d'aborder l'intégralité du répertoire de l'accordéon français.

code..... FUN PRO 96 8.500,00 €
code..... FUN PRO 120 8.900,00 €

Fun Pro 120 Le Grand Frère du Fun Pro 96 à petit prix. L'augmentation de la taille de l'instrument par le nombre de basses permet d'étendre la tessiture du clavier main droite, indispensable pour les niveaux confirmés dans les classes d'accordéon.



FUN Musette

Le Roi du bal depuis plus de 20 ans, un son digne de celui des plus grands noms de l'histoire du musette, au look toujours innovant qui minimise sans cesse le fossé entre le répertoire des seniors et le look des juniors.

code..... FUN MUSETTE 96 10.590,00 €



FUN Star

Fun Star 96 L'instrument pour la scène : compact, léger, et par conséquent très maniable, il possède néanmoins un son puissant et chaleureux grâce à la présence d'une boîte de résonance, ce qui en fait l'accordéon idéal pour l'accompagnement et les prestations publiques.

code..... FUN STAR 96 11.200,00 €
code..... FUN STAR 120 11.300,00 €

Fun Star 120 Le grand frère du Fun Star 96, adapté aux professionnels, aux élèves confirmés ainsi qu'aux accordéonistes passionnés.

Gamme Fun Select

Hohner vous propose une sélection des best-seller de la gamme, dans les finitions les plus vendues. A savoir : le FUN light, le FUN Pro 96b, le FUN Pro 120b, le FUN Star 96b et le FUN Musette 96b dans les finitions Noir traditionnel, Noir déaradé, Noir taqqé bleu, noir taggé gris et noir taggé mauve.



Accordéons

Chromatiques

Prix indiqué de base hors options

HOHNER
ENJOY MUSIC



code..... **FUN FLASH 96** **14.500,00 €**



FUN Flash

L'Accordéon des Champions du Monde des dix dernières années! Modèle hyper compact, très bien équilibré avec un clavier chant doux et dynamique. Sonorités chaudes et puissantes. Possibilité sur commande d'avoir un modèle équipé trois voix musette plus un basson. L'incontournable des scènes nationales et internationales.



code..... **FUN TOP 120** **14.300,00 €**

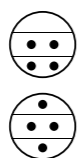

FUN Top

Le haut de gamme Hohner. Une étendue permettant d'aborder l'ensemble du répertoire de genre (classique, transcription et arrangement) et de danse. 4 voix main droite, disponible en version deux flûtes deux bassons ou deux flûtes + basson + piccolo.

Série Musette Artiste

FUN Michel PRUVOT

Chef de file des derniers grands noms du musette la sonorité et le look de cet accordéon éponyme créé il y a plus de 15 ans mais toujours en évolution.

code..... **FUN MICHEL PRUVOT 96** **10.890,00 €**



Michel Pruvot
© Michel Pruvot

GAMME FUN

FABRICATION TRADITIONNELLE
CASTELFIDARDO, ITALY



code..... **FUN POWER 96** **15.990,00 €**
code..... **FUN POWER 120** **16.290,00 €**



OU

FUN Power

Grand frère du FUN flash, HOHNER réinvente la boîte de résonance grâce à un résonateur d'acoustique intégré à l'intérieur du soufflet et attaché à la partie droite de l'instrument. Ce modèle 8 registres + un amplificateur acoustique on/off se distingue aussi par une main gauche très puissante équipée en cinq voix mais néanmoins très maniable. Le double Basson le plus puissant du Monde!

Série Bois



code..... **FUN WOOD 4 Rangs** **12.690,00 €**
code..... **FUN WOOD 5 Rangs** **13.440,00 €**



FUN Wood

Le nouveau modèle bois de la série FUN 96 basses compact en 3 voix main droite, avec 2 flûtes et un basson en boîte de résonance et un amplisound dans le soufflet inédit pour un son à vous couper le souffle!



Jean Baptiste BAUDIN © Rev'elle Art

code..... **FUN WOOD POWER** **17.400,00 €**



FUN Wood Power

Le modèle bois de la série FUN Wood 96 basses compact en 4 voix main droite, avec 2 flûtes et deux basson en boîte de résonance



code..... **FUN WOOD MUSETTE** **11.580,00 €**



FUN Wood Musette

Le modèle bois de la série FUN Wood 96 basses compact en 3 voix musette

HOHNER
ENJOY MUSIC

Accordéons

Chromatiques

Prix indiqué de base hors options

GAMME FUN

FABRICATION TRADITIONNELLE
CASTELFIDARDO, ITALY

Série Standard, touches piano



code..... **FUN PRO 96 Piano** **7.600,00 €**



Fun Pro 96

Le 3 voix pour les petits budgets. Un registre Musette (2 voix) et un Basson permettent d'aborder l'intégralité du répertoire de l'accordéon français.



code..... **FUN STAR 96 Piano** **11.220,00 €**



Fun Star 96

L'instrument pour la scène : compact, léger, et par conséquent très maniable, il possède néanmoins un son puissant et chaleureux grâce à la présence d'une boîte de résonance, ce qui en fait l'accordéon idéal pour l'accompagnement et les prestations publiques.



code..... **FUN FLASH 96 Piano** **14.300,00 €**



FUN Flash

L'Accordéon des Champions du Monde des dix dernières années! Modèle hyper compact, très bien équilibré avec un clavier chant doux et dynamique. Sonorités chaudes et puissantes. Possibilité sur commande d'avoir un modèle équipé trois voix musette plus un basson. L'incontournable des scènes nationales et internationales.



code..... **FUN POWER 96** **15.320,00 €**
code..... **FUN POWER 120** **15.690,00 €**



OU

FUN Power

Grand frère du FUN flash, HOHNER réinvente la boîte de résonance grâce à un résonateur d'acoustique intégré à l'intérieur du soufflet et attaché à la partie droite de l'instrument. Ce modèle 8 registres + un amplificateur acoustique on/off se distingue aussi par une main gauche très puissante équipée en cinq voix mais néanmoins très maniable. Le double Basson le plus puissant du Monde!

Accordéon Mattia IV

NOUVEAUTÉ



Accordéon MATTIA IV

Accordéon professionnel développé dans notre usine italienne, disponible en touches pianos 96b ou 120b et touches boutons 120b, équipé de 4voix, cassotto et mentonnières (sur modèles 120b).

code..... **MATTIA IV 96 Noir T.Piano** **10.900,00 €**

code..... **MATTIA IV 120 Noir T.Piano** **11.800,00 €**

code..... **MATTIA IV 120 Noir T.Boutons** **12.300,00 €**

Accordéons

Chromatiques



GAMME FUN



Personnalisez votre FUN!

Tous les modèles de la gamme FUN peuvent être personnalisés pour refléter les goûts et les passions de leurs propriétaires. Couleurs dégradées, finitions (fluo, tags, vernis, paillettes etc), boutons, lettrages, perles, décoration du soufflet, nous vous proposons toute une palette d'options pour transformer votre accordéon en un instrument unique qui exprime votre personnalité.

Le modèle d'accordéon peut également évoluer selon vos besoins : 5ème rangée, 5 voix basses, voix a mano, clavier Belge ou Russe : notre savoir faire nous permet de vous proposer des fonctionnalités particulières qui conviennent à votre jeu.

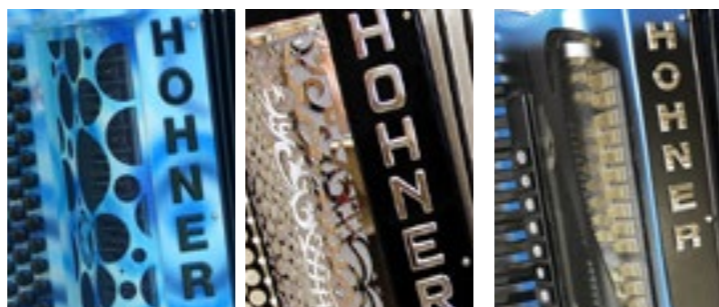

Grille 'bulles' Grille traditionnelle Grille Genius



Coloris Pailleté, dégradé, taggé, fantaisie

code..... Couleurs pailletées, dégradées, taggées ou Fantaisie..... 680,00 €



Tous les modèles de la gamme Fun sont disponibles en bois naturel.

code..... Bois naturel..... 990,00 €



Coloris Mirra Pailleté, accessoires et boutons Or

code..... Couleurs Mirra (pailleté, accessoires et boutons or)..... 760,00 €



Ajout d'une 5^e rangée

code..... 5^eme rangée..... 750,00 €

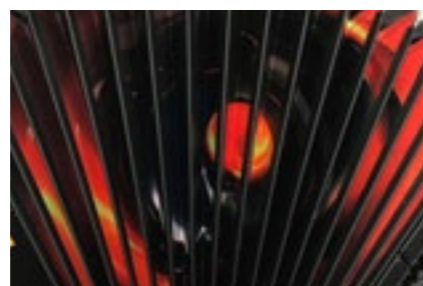

Soufflet avec motif

code..... Soufflet avec motif..... 450,00 €



Anches a mano

code..... Anches a mano 3 voix..... 890,00 €
code..... Anches a mano 4 voix..... 1.160,00 €

5 voix Basses

code..... 5 voix basses..... 530,00 €

Nouvelles options : Boutons gouttes d'eau, cercles chromés

code..... Boutons "Goutte d'eau", cercles chromés..... 380,00 €

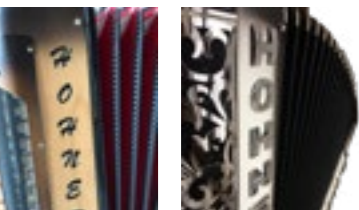

Lettrage pyrogravé
code..... Lettrage Pyrogravé... 100,00 €

Lettrage 3D

Finitions



Traditionnelle uni sans paillettes
Noir, Blanc, Bleu, Rouge, Blanc Pur, Noir Mat, etc.

Pailleté, Taggé ou dégradé
Bleu/Blanc/Bleu, Noir/Blanc/Noir, Violet/Blanc/Violet, Noir Tag Orange, Noir Tag Gris, Noir Tag Violet, Noir Tag Bleu Roi, Bleu Nuit Tag Bleu Clair, Noir Tag Orange Jaune etc.



Fluo

Orange, jaune, vert, bleu, rose

Mirra

Noir, Blanc, Rouge, Bleu

Options



Accordéons



Série Standard, touches boutons

code..... 303 S.....	60 Basses.....	2 voix musette - sans registre.....	S.....	4.300 €
code..... 303.....	60 Basses.....	2 voix musette - sans registre.....	S.....	4.360 €
code..... 306.....	80 Basses.....	2 voix musette - 1 registre.....	S.....	4.900 €
code..... 312.....	96 Basses.....	2 voix musette, 1 voix basse - 5 registres.....	S.....	8.740 €
code..... 315.....	120 Basses.....	2 voix musette, 1 voix basse - 6 registres.....	S.....	9.450 €
code..... 318L.....	96 Basses.....	3 voix musette - 3 registres.....	TP.....	10.650 €
code..... 318.....	96 Basses.....	3 voix musette - 3 registres.....	TP.....	11.050 €
code..... 319.....	120 Basses.....	3 voix musette - 3 registres.....	TP.....	11.690 €
code..... 324.....	120 Basses.....	3 voix musette, 1 voix basse - 6 registres.....	TP.....	16.990 €
code..... Gala.....	96 Basses.....	2 voix musette, 1 voix basse - Cassotto.....	TP.....	12.310 €
code..... Prodige Plus.....	120 Basses.....	2 voix musette, 1 voix basse - Cassotto.....	TP.....	12.350 €
code..... Regent.....	120 Basses.....	2 voix musette, 1 voix basse - Cassotto.....	TP.....	13.190 €
code..... Super Gala.....	96 Basses.....	4 voix, Cassotto - 10 registres.....	TP.....	14.900 €
code..... Super Prodige.....	120 Basses.....	4 voix, Cassotto - 10 registres.....	TP.....	15.050 €
code..... Super Regent.....	120 Basses.....	4 voix, Cassotto - 10 registres.....	TP.....	15.190 €

Série Standard, touches piano

code..... MOD. 26.....	48 Basses.....	2 voix musette - sans registre.....	S.....	4.390 €
code..... MOD. 200.....	48 Basses.....	2 voix musette - sans registre.....	S.....	4.540 €
code..... MOD. 202.....	72 Basses.....	2 voix musette, 1 voix basse - 5 registres.....	S.....	5.330 €
code..... MOD. 204.....	80 Basses.....	2 voix musette, 1 voix basse - 7 registres.....	S.....	5.720 €
code..... MOD. 206.....	96 Basses.....	2 voix musette, 1 voix basse - 7 registres.....	S.....	6.040 €
code..... MOD. 208.....	120 Basses.....	2 voix musette, 1 voix basse - 7 registres.....	S.....	7.550 €
code..... MOD. 210.....	120 Basses.....	3 voix musette, 1 voix basse - 7 registres.....	D.....	8.760 €
code..... MOD. 212.....	120 Basses.....	4 voix - 11 registres + m.....	TP.....	10.220 €
code..... MONARQUE.....	120 Basses.....	4 voix - 11 registres + m - Cassotto.....	TP.....	13.390 €
code..... SUPER MONARQUE.....	120 Basses.....	5 voix - 13 registres + m - Cassotto.....	TP.....	14.790 €
code..... CLASSIQUE.....	120 Basses.....	3 voix musette, 1 voix basse - 11 registres + m.....	TP.....	13.880 €

Options

code.....	PEINTURE LAQUEE PAILLETEE.....	680,00 €
code.....	BOUTONS «GOUTTE D'EAU», CERCLES OR OU ARGENT.....	380,00 €
code.....	ACCESSOIRES DORES.....	760,00 €
code.....	DECORATION EN STRASS.....	680,00 €
code.....	GRILLE MAIN DROITE PEINTE.....	310,00 €
code.....	Soufflet avec motif.....	450,00 €
code.....	DEUX OU TROIS FINITIONS CELLULOÏD.....	310,00 €
code.....	CINQUIEME RANGEE MAIN DROITE.....	450,00 €
code.....	CLAVIER A GRADINS MAIN GAUCHE (t.pianos).....	600,00 €

Catalogue PIERMARIA illustré en français disponible sur demande en PDF.

Accordéons

Chromatiques



GAMME NOVA

Tout le savoir faire technologique HOHNER (Mécanique et faible profondeur des claviers, mécanique des registres, compression du soufflet, etc) se retrouve dans la ligne NOVA. Le design de la grille main droite a été étudié d'une part pour son look attractif pour la jeune génération d'accordéonistes, mais surtout pour favoriser la chaleur des sons graves (Peu d'ouvertures sur la partie supérieure) et la projection du son des notes aiguës (un maximum d'ouverture sur la partie inférieure).

Les accordéons de la gamme NOVA sont livrés en housse renforcée (portable et à dos), avec paire de bretelles et fixations dorsales.



code.....NOVA I 49 F..... 1.950,00 €

NOVA I 49 F (Basses Chromatiques)

Avec ses 4,4 kg, ce modèle spécial dit « basses chromatiques » de 48 touches main droite sur 4 rangs et 49 basses dispose de toutes les caractéristiques nécessaires pour entamer un parcours vers la musique classique.

- Noir
- Bleu marbré
- Rouge marbré
- Blanc marbré



code.....NOVA II 60 A 2.400,00 €

NOVA II 60

Le nova II 60 convient aux enfants ayant au moins 2 années de pratique d'étude d'accordéon. Ce modèle possède 48 touches main droite avec 60 basses. 2 voix, 2 registres.

- Noir
- Bleu marbré



code.....NOVA III 96 3.150,00 €

NOVA III 96

Un nouveau modèle pour élèves avancés. 72 touches main droite et 96 basses. Poids 8,4 kg. 3 voix, 5 registres.



- Noir
- Bleu marbré
- Rouge marbré
- Blanc marbré

code.....NOVA II 40 1.690,00 €

NOVA II 40

Un modèle adapté pour enfants débutants grâce à un poids léger (5 kg) qui convient parfaitement à l'anatomie de l'enfant. Ce modèle possède 31 touches main droite avec 40 basses, 2 voix, 2 registres.

- Noir
- Bleu marbré
- Rouge marbré
- Blanc marbré



code.....NOVA II 80 A 2.900,00 €

NOVA II 80

Le modèle de référence destiné aux élèves avancés. D'un poids léger (6,8 kg), il possède néanmoins 60 touches main droite sur 4 rangs et 80 basses et offre une étendue musicale juste en dessous des accordéons professionnels. 2 voix, 2 registres.

Voir page 29

XS Enfant

Avec le HOHNER XS, HOHNER a mis au point un accordéon révolutionnaire spécialement conçu pour les jeunes musiciens. Le HOHNER XS combine un design époustouffant avec des matériaux innovants et une conception ergonomique unique. Le faible poids (2,9 kg) et la facilité d'utilisation du système «Click'n Play» complètent l'accordéon du futur.

- code.....XS T. Pianos bleu/orange 680,00 €
- code.....XS T. Boutons bleu/orange 730,00 €
- code.....Click'n play mod. adult..... 78,00 €
- code.....Click'n play mod. enfant..... 68,00 €



Accordéons

Chromatiques

GAMME BRAVO

Ces accordéons robustes et polyvalents sont d'un excellent rapport qualité/prix compte-tenu de leurs caractéristiques. Ils sont notamment fabriqués avec un clavier doté d'un mécanisme silencieux assurant une excellente jouabilité et une maintenance facile.

Les accordéons de la gamme BRAVO sont livrés avec une housse



code.....BRAVO I 49 F..... 1.650,00 €

BRAVO I 49 - Basses Chromatiques

Coloris : Noir

Clavier main droite : 26 touches de Si à Do^m 1 voix
Clavier main gauche : 49 basses, 1 voix
Dimensions : 310 x 185 mm
Poids : 3,9 kg

BRAVO III 72 Silent Key

3 voix MD, 34 touches, 5 registres MD.

72 basses, 4 voix MG, 2 registres basses.

Dimensions : 394 x 185 mm

Poids : 7,4 kg

Coloris : Noir, Bleu marbré ou Rouge marbré

code.....BRAVO III 72 2.150,00 €

NOUVEAUTÉ

SUR COMMANDE



code.....BRAVO III 72 COLOR 2.400,00 €

Nouvelle version BRAVO III 72 Color

Disponible sur commande en 10 nouvelles finitions : Night, Twilight, Day, Sunset, Water, Sky, Wind, Sunrise, Earth et Fire



code.....BRAVO II 48 1.720,00 €

BRAVO II 48 Silent Key

Coloris : Noir - Bleu, Blanc ou Rouge marbré

Clavier main droite : 26 touches de Si à Do^m 2 voix, 2 registres
Clavier main gauche : 48 basses, 4 voix
Dimensions : 310 x 185 mm
Poids : 5 kg



Bravo III 80 Silent Key

3 voix MD, 37 touches, 7 registres MD, 80 basses, 4 voix MG, 3 registres MG, dimensions : 440mmx185mm, poids : 8,6kgs, noir ou rouge

Bravo III 96 Silent Key

3 voix MD, 37 touches, 7 registres MD, 96 basses, 4 voix MG, 3 registres MG, dimensions : 440mmx185mm, poids : 8,7kgs, noir ou rouge

Bravo III 120 Silent Key

3 voix MD, 41 touches, 7 registres MD, 120 basses, 4 voix MG, 3 registres MG, dimensions : 480mmx185mm, poids : 9,2kgs, noir ou rouge

code.....BRAVO III 80 2.420,00 €

code.....BRAVO III 96 2.640,00 €

code.....BRAVO III 120..... 2.890,00 €

Nouvelle technologie FORTE-Silent key

Un tout nouveau système d'amplification acoustique main droite agit sur la rondeur du son du basson et engendre un effet "boite de résonance". La construction de la partie main gauche a été entièrement repensée, développée et brevetée par HOHNER. Elle apporte fiabilité et faible poids. Le montage du clavier main droite spécialement conçu avec une faible course et un réglage des ressorts de la mécanique adapté, rend celui-ci quasiment silencieux, plus rapide, et favorise le contrôle des lâchers (articulation).



code.....AMICA IV 96..... 4.190,00 €
code.....AMICA IV 120..... 4.800,00 €

GAMME PROFESSIONNELLE

SÉRIE AMICA

Livrés avec Housse

AMICA IV 96 Forte

Clavier main droite :
• 37 touches de Fa à Fa^m
• 4 voix (2 voix musette, 1 voix basson, 1 voix piccolo)
• 11 registres

Clavier main gauche :
• 96 basses sur 6 rangs
• 2 rangs de basses, 4 rangs d'accords, 4 voix, 3 registres
• 440 x 185 mm

Poids : 9 kg - Coloris : Noir

AMICA IV 120 Forte

41 touches main droite et 120 basses

Accordéons

Diatoniques

HOHNER
ENJOY MUSIC

Série Traditionnelle

Accordéons livrés avec bretelles et fixations



ERICA

Caisse bois recouvert de celluloïd, Couvre note main droite de forme arrondie, instrument monté en musique cirée, accordage musette léger, 2 Voix, 21 boutons sur 2 rangs. Accord Musette, 21 boutons main droite, 8 boutons main gauche, 3 voix (musette) main droite, 3 voix main gauche.

code..... ERICA G/C, A/D 1.390,00 €



code..... CORONA II 1.960,00 €

CORONA II

Accord Musette, 31 boutons main droite sur 3 rangs, 12 boutons main gauche, 2 voix (musette) main droite, 3 voix main gauche, G/C/F. Livré en housse



code..... CORONA III 2.380,00 €

CORONA III

Accord Musette, 31 boutons main droite sur 3 rangs, 12 boutons main gauche, 3 voix (musette) main droite, 3 voix main gauche G/C/F. Livré en housse



Nouvelle finition 2915 Black



2915

code..... 2915 G/C..... 1.040,00 €

Le 2915 est le modèle le plus populaire de la gamme HOHNER. Idéal pour débiter l'accordéon diatonique, sa polyvalence plaît aussi aux musiciens folkloriques professionnels : musique bretonne, gaélique, auvergnate, danse country, folk, etc. Élégante finition de boiseries coloris noir et or. 2 rangs 2 voix. Disponible G/C.

Série Bois Naturel

Ces trois modèles de la série traditionnelle sont accordés américain (trémolo réduit). Le Morgane et Merlin sont des instruments idéaux pour la musique folklorique, le Galaad est parfait pour la Country et la musique Folk. Finition chêne doré.

Accordéons livrés avec housse et bretelles



code..... MORGANE II..... 1.590,00 €

Morgane II

21 touches MD sur 2 rangs - 2 voix - 8 touches basses (4 boutons de basses et 4 boutons d'accords).



code..... MERLIN II..... 1.690,00 €

Merlin II

23 touches MD sur 2 1/2 rangs - 2 voix - 8 touches basses (4 boutons de basses et 4 boutons d'accords) - 2 altérations sur la 3^e rangée.

Galaad II

25 touches MD sur 2 1/2 rangs, - 2 voix - 12 touches basses (6 boutons de basses et 6 boutons d'accords) - 4 Altérations sur la 3^e rangée - registre coupure de tierce.



code..... GALAAD II..... 1.990,00 €

HOHNER
ENJOY MUSIC

Accordéons

Accessoires Accordéons



code..... MALLETTE 80..... 150,00 €

code..... MALLETTE 120..... 160,00 €

code..... MALLETTE 120G 170,00 €

code..... MALLETTE diato..... 130,00 €

Mallettes (fabrication italienne)

Pour Gamme FUN (80, 96 et 120 Basses) et diatoniques.



code..... 48 B Soundwear..... 230,00 €

code..... 72 B Soundwear..... 350,00 €

code..... 96 B Soundwear..... 390,00 €

code..... 120 B Soundwear 430,00 €

Housses soundwear (fabrication allemande)

4 modèles luxe pour accordéons touches boutons ou pianos (selon taille). Rembourrage épais, poches intérieures et extérieures, bretelles et poignée. 48B: Fun Light - 72B: Fun Pro/Musette - 96B: Fun Star - 120B: Fun Top/Flash



code..... Gigbag M 125,00 €

code..... Gigbag L 150,00 €

code..... Gigbag XL 160,00 €

Housses gigbag

3 modèles pour accordéons touches boutons ou pianos selon taille. M: Nova I 49, Nova II 40 - L: Nova II 60/80, Nova III 96, Fun Pro 96/120, Fun Light 80, Bravo III 72/80 - XL: Bravo III 96/120, Fun Star 120, Fun Flash, Fun Power



code..... BRETELLES N°50..... 65,00 €

code..... BRETELLES N°51..... 78,00 €

code..... BRETELLES N°52..... 89,00 €

code..... BRETELLES ERGOLINE..... 105,00 €

code..... BRETELLES N°53 coudées..... 110,00 €

Bretelles Fixation rapide

Le réglage de ces bretelles est instantané et s'effectue avec le pouce et l'index, au millimètre près.

N°50 : pour diatonique

N°51 : pour 80 Basses

N°52 : pour 120 Basses

N°53 : pour 120 Basses (grande taille)

Ergoline : bretelles ergonomiques noires 96 et 120 basses avec dorsale.



code..... AK-01D20..... 72,00 €

code..... AK-06D20..... 82,00 €

code..... AK-02D20..... 82,00 €

code..... AK-07D20..... 82,00 €

code..... AK-08D20..... 82,00 €

code..... AK-09D20..... 57,00 €

code..... AK-05P20..... 99,00 €

code..... AK-11D20..... 99,00 €

Housses accordéons Ventura Bags

AK-01D20 : pour 80 Basses touches boutons et 72 basses touches piano.

AK-06D20 : pour 96 Basses FUN pro/FUN star

AK-02D20 : pour 96/120 Basses. Student / Amica / Atlantic

AK-07D20 : pour FUN TOP

AK-08D20 : pour FUN flash, FUN pro, FUN star 120 Basses

AK-09D20 : pour Diatonique : 2915, Erica

AK-05P20 : pour Diatonique

AK-11D20 : pour NOVA 40-60-80



Bretelles 80 : coloris noir, blanc, rouge.

Bretelles 80 larges : cuir/velour

bretelles 120 : existe en 6 cm ou 7 cm.

Cuir, fabrication italienne

code..... BRETELLES 80 71,00 €

code..... BRETELLES 80 larges..... 82,00 €

code..... BRETELLES 120/6 99,00 €

code..... BRETELLES 120/7 110,00 €



Fixations pour diatonique (paire)

code..... FIXATIONS POUR DIATONIQUE..... 30,00 €



Cuir, fabrication italienne

code..... COURROIE MG 80 BASSES..... 37,00 €

code..... COURROIE MG 120 BASSES..... 44,00 €

Courroie MG 80 : noir ou blanc, 5,5 cm.

Courroie MG 120 : noir ou blanc, 7,5 cm.



code..... BRETELLES diato..... 44,00 €

paire de Bretelles Diatoniques noir Cuir, fabrication italienne



code..... DORSALES XL 35,00 €

code..... DORSALES 30,00 €

Dorsales Cuir disponibles noir ou blanc, vendues par paire. Cuir de fabrication italienne.

Spécifications Accordéons HOHNER

Modèles	Clavier droit touche/notes	Basses	Voix droite	Voix gauche	Rangs main droite	Musique	Registres droite/gauche	Caisse résonance	Poids Dimension (cm)
NOVA I 49 F	48/37	49	1	1	4	T. Mensur	-	-	4,4 kg - 31/18,5
NOVA II 40	31/31	40	2	4	3	T. Mensur	2/-	-	5 kg - 31/18,5
NOVA II 60 A	48/37	60	2	4	4	T. Mensur	1	-	5,8 kg - 31/18,5
NOVA II 80	60/46	80	2	4	4	T. Mensur	1	-	6,8 kg - 37/18,5
NOVA III 96	72	96	3	4	5	T. Mensur	5/3	-	8,4 kg - 39/21
FUN MINI LIGHT	48/37	60	2	4	4	Super	-	-	6,1 kg - 34/19
FUN LIGHT	60/46	80	2	4	4	Super	1/0	-	7,2 kg - 38/19/33
FUN ADVANCED	64/49	96	2	4	4	Super	1/0	-	7,6 kg - 40/19/33
FUN PRO 96	66/50	96	3	4	4	Durall	6/3	-	9 kg - 40/21/36
FUN PRO 120	70/53	120	3	4	4	Durall	6/3	-	9,2 kg - 41,5/21/36
FUN STAR 96	66/50	96	3	4	4	Tipo a mano	6/4	Oui	9,6 kg - 40/23/36
FUN STAR 120	70/53	120	3	4	4	Tipo a mano	6/4	Oui	9,9 kg - 42/23/36
FUN TOP 120	92/56	120	4	5	5	Tipo a mano	8/5	Oui	11 kg - 43/23/39
FUN FLASH	82/50	96	4	4	5	A Mano	8/4	Oui	11 kg - 40/23/39
FUN POWER 96	82/50	96	4	4	5	A Mano	8/4	Oui	11,8 kg - 40/23
FUN POWER 120	92/56	120	4	4	5	A Mano	8/4	Oui	11,4 kg - 43/23
FUN FLASH (B. Chrom.)	82/50	114	4	4	5	A Mano	8/6	Oui	12 kg - 40/23
SERIE LUTHIER J. MORNET	82/50	96	4	5	5	A Mano hq	8/5	Oui	12 kg - 40/23
FUN CELTIQUE II	48/37	72	2	4	4	Durall	0/0	-	6,1 kg - 34/19/35
FUN CELTIQUE III	50/38	72	3	4	4	Durall	3/0	-	7,4 kg - 34/21/37
FUN MINI MUSETTE	62/46	80	3	4	4	Tipo a mano	3/0	-	8,4 kg - 39/21/35
FUN MUSETTE	66/50	96	3	4	4	Tipo a mano	4/3	-	8,9 kg - 40/21/36
FUN MICHEL PRUVOT	66/50	96	3	4	4	Tipo a mano	4/3	-	8,9 kg - 40/21/36
FUN PRO 96	37/37	96	3	4	-	Durall	7/3	-	9 kg - 43,5/19,5
FUN STAR 96	37/37	96	3	4	-	Tipo a mano	7/4	Oui	10 kg - 43,5/21
FUN FLASH	37/37	96	4	4	-	A Mano	9/4	Oui	11 kg - 43,5/23
FUN FLASH (B. Chrom.)	37/37	114	4	4	-	A Mano	9/6	Oui	12,5 kg - 34,5/23
FUN POWER 96	37/37	96	4	4	-	A Mano	8/4	Oui	11 kg - 43,5/23
FUN POWER 120	41/41	120	4	4	-	A Mano	8/4	Oui	12,5 kg - 45,5/20
BRAVO I 49	26/49	49	1	1	-	T. Mensur	-	-	3,9 kg - 31/18,5
BRAVO II 48	26/26	48	2	4	-	T. Mensur	2/-	-	5,0 kg - 31/18,5
BRAVO III 72	34/34	72	3	4	-	T. Mensur	5/3	-	7,4 kg - 48/18,5
BRAVO III 80	37/37	80	3	4	-	T. Mensur	7/3	-	8,6 kg - 44/18,5
BRAVO III 96	37/37	96	3	4	-	T. Mensur	7/3	-	8,7 kg - 44/18,5
BRAVO III 120	41/41	120	3	4	-	T. Mensur	7/3	-	9,2 kg - 48/18,5
ATLANTIC IV 120	41/41	120	4	4	-	T. Mensur	11/3	-	10 kg - 48/18,5
ATLANTIC IV 120 M	41/41	120	4	4	-	T. Mensur	11/3	-	10 kg - 48/18,5
AMICA IV 96	37/37	96	4	4	-	T. Mensur	11/3	-	9,1 kg - 44/18,5
AMICA IV 120	41/41	120	4	4	-	T. Mensur	11/3	-	9,8 kg - 48/18,5
MORINO IV 96	37/37	96	4	5	-	HA2E Mensur	11/7	Oui	11 kg - 45/19
MORINO IV 120	41/41	120	4	5	-	HA2E Mensur	11/7	Oui	11,5 kg - 49/22
MORINO V 120	41/41	120	5	5	-	HA2E Mensur	13/7	Oui	12,7 kg - 49/22
2915	21	8	2	2/3	2	T. Mensur	0/0	-	2,8 kg - 28/15
ERICA	21/42	8	2	5	2	T. Mensur	0/0	-	2,7 kg - 28/15
DOUBLE RAY	21/42	8	2	5	2	T. Mensur	0/0	-	2,7 kg - 28/15
CORSO	21/42	8	3	5	2	T. Mensur	0/0	-	4,0 kg - 31/19
CORONA II	31/62	12	2	5	3	T. Mensur	0/0	-	4,0 kg - 31/19
CORONA II T	34/68	12	2	5	3	T. Mensur	3/0	-	4,9 kg - 31/19
CORONA III	31/68	12	3	6	3	T. Mensur	5/10	-	5,7 kg - 31/21
CORONA III N	34/68	12	3	6	3	T. Mensur	5/0	-	5,7 kg - 31/21
MORGANE II	21	8	2	2/3	2	T. Mensur	0/0	-	3,3 kg - 28/15
MERLIN II	23	8	2	2/3	2 1/2	T. Mensur	0/0	-	3,5 kgs - 28/15
GALAAD II	25	12	2	2/3	2 1/2	T. Mensur	0/0	-	3,3 kg - 28/15

Spécifications non garanties, sujettes à modifications sans préavis.

HOHNER XS BOUTON

Nous avons élargi notre gamme HOHNER XS. Afin d'atteindre un plus large public avec le fantastique concept XS, HOHNER a développé une version avec C-System pour les accordéonistes bouton. Maintenant rien ne fait plus obstacle à l'apprentissage de l'accordéon bouton.

Caractéristiques

- Construction ergonomique
Conçu pour un confort de jeu optimal.
- Poids léger
L'utilisation de matériaux innovants assure un poids particulièrement faible.
- Système Click'n Play
Le HOHNER XS est facile à mettre en place grâce au nouveau système Click'n Play.
- Coque robuste
Construction de la caisse et de l'intérieur en plastique durable.
- Dragonne et harnais réglables
L'instrument grandi avec l'élève.
- Clavier à touches bouton

Main droite 21 notes de B-G2;
Main gauche 15 notes, basses de F-A.

Contenu

- L'accordéon HOHNER XS, le harnais Click'n Play, une housse.



HOHNER

ENJOY MUSIC



HOHNER XS
ENJOY MUSIC



L'ingénierie et savoir-faire artisanal depuis 1875

L'histoire de SONOR reflète celle de la recherche permanente et sans compromis de l'excellence. Tradition et savoir-faire artisanal, innovations technologiques et outillage précis, le secret de fabrication des batteries SONOR repose dans l'attention méticuleuse portée aux détails et dans l'engagement permanent de maintenir l'exigence de qualité au plus haut niveau.

1875-1900

Johannes Link, un tourneur sur bois, débute en 1875 dans l'Est de l'Allemagne la fabrication d'instruments de percussion pour l'armée et développe rapidement une offre complète pour musiciens et orchestres.

1925 - 1946

Période d'innovations : double pédale pour grosse caisse, caisse claire équipée d'un déclencheur à 3 positions ...

1960-1990

Le logo aux 2 mailloches fait son apparition et restera un élément de communication central de SONOR. Durant cette période de nombreuses innovations sont introduites avec grand succès : taille du bois dans le sens longitudinal de la veine, série **Phonic** en 1975, la série **Champion** de kits en acrylique, chanfrein à 45°, etc. Les séries **Signature** (1982), **Phonic plus** (1983), **Lite** (1984) et **Hilite** (1986) proposent des modèles encore très recherchés par les collectionneurs. La série **Jet Set** plaqué or 24 carats (1993) reste un des modèles les plus prestigieux dans l'histoire de la fabrication de batteries. Tout en se modernisant, SONOR continue de produire dans son usine Allemande la plupart des composants des batteries et accessoires.



Sonor

Sonor

SONOR

1900-1925

La société commercialise en 1900 la première pédale de grosse caisse et enregistre la marque SONOR en 1907. En 1925, 50 années après sa création, SONOR est dirigée par Otto Link, fils de Johannes, et emploie 145 personnes, devenant l'une des plus importantes sociétés du secteur.

1946-1960

A la fin de la seconde guerre mondiale et pour fuir la domination Soviétique, Horst Link, fils d'Otto, relocalise la société dans la région agricole de Aue, en Allemagne de l'Ouest. Le nouveau visuel 'script' de la marque est introduit en 1952.

1990-AUJOURD'HUI

Depuis le lancement de la série **Designer** en 1994, SONOR propose une customisation des modèles de batteries (configuration, tailles, finitions, accessoires...), portée au plus haut point avec la série **SQ2** en 2006 : chaque kit est conçu et construit selon les spécifications du client, chaque modèle est unique comme l'empreinte (sonore!) de son propriétaire. Les innovations techniques se poursuivent avec les séries **Delite** (2000), **Prolite** (2012) et accessoires : pédale Giant step (2010), pédale JoJo Mayer (2012). En 2015, SONOR réintroduit la pureté du son acoustique ultime avec la série **Vintage** qui puise son inspiration dans le meilleur de son histoire tout en bénéficiant des méthodes de fabrication Allemande les plus modernes.



SQ² DRUM SYSTEM

Le système SQ² représente toute l'étendue du savoir-faire de SONOR en matière de fabrication de fûts et de sound-design. Conçue au terme de 140 années d'expérience en matière de fabrication, cette gamme d'instruments Custom offre la quintessence de l'art de SONOR. Elle est ainsi le fer de lance de toute la chaîne de fabrication des fûts SONOR.

En offrant une variété presque illimitée de fûts, aussi bien au niveau des tailles que des finitions, le système SQ² permet d'obtenir les batteries les plus uniques sur lesquelles vous n'auriez jamais rêvé de jouer. Elles vous permettront de vous exprimer avec votre propre voix musicale. Elles sont la signature de votre son!



Steve SMITH



Jack DE JOHNETTE



Chris COLEMAN



Jojo MAYER



Danny CAREY



Le concept SQ² est le fruit d'une expérience de plus de 130 ans dans la fabrication des batteries haut de gamme et dans la conception du son. Cette nouvelle ligne d'instruments résume le summum du savoir-faire. C'est le nouveau fleuron du programme SONOR.

Avec la SQ², SONOR démontre plus que jamais ses capacités d'innovation et sa quête permanente de la perfection. La SQ² est plus qu'une nouvelle série de batterie. C'est un concept entièrement nouveau à la fois dans le domaine de la fabrication, mais également sous l'aspect des multiples options offertes.

Proposant des possibilités illimitées d'associations de matériaux, de tailles et de finitions, la SQ² est la batterie la plus personnalisable que nous ayons jamais produite et la plus unique que vous ayez rêvé de jouer. Elle vous permettra d'exprimer votre personnalité, elle sera votre signature particulière.



COMMENT CRÉER SON PROPRE KIT ?

Le KIT

Au cœur de la ligne SQ² se trouve le concept qui vous permet de créer votre propre son de batterie. Comment cela est-il possible ? SONOR vous offre la possibilité, pour les 3 paramètres principaux qui influencent le son final, de choisir l'option qui vous convient le mieux.



1 Sélection des matériaux des fûts

4 matériaux acoustiques soigneusement sélectionnés sont disponibles : le bouleau scandinave, l'érable d'Amérique du Nord, le hêtre Allemand ou encore l'acrylique. Chacun de ces matériaux offre une particularité acoustique distincte et une dynamique caractéristique.

Bouleau

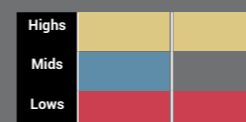

Erable

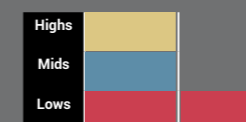

Hêtre

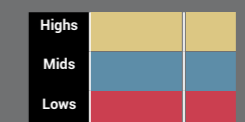

Acrylique

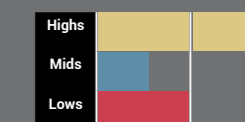

Le **boleau Scandinave** possède une tonalité plus agressive et très définie dans les extrêmes, avec une grande projection. Les basses et les hautes fréquences sont très clairement définies et les fréquences médiums bien équilibrées.

Le **hêtre Allemand** offre une tonalité pleine et chaude avec des fréquences basses, médium et aiguës équilibrées. Puissance et projection en sont les caractéristiques principales.

Les fûts en **érable d'Amérique du Nord** délivrent un son chaud et une tonalité ronde et tempérée, libérant des basses fréquences puissantes. Les médiums et les aigus y sont très équilibrés.

Les fûts en **acrylique** offrent une tonalité très pleine avec une présence et une puissance supérieure aux essences de bois. Les basses et les hautes fréquences sont plus dominantes avec une réduction des fréquences médium.

COMMENT COMMANDER UNE BATTERIE SQ² ?



1

Connectez-vous sur la page www.sq2-drumsystem.com. L'interface conviviale du site permet un contrôle précis de tous les paramètres de fabrication, allant de la définition des fûts jusqu'à la sélection précise des différents accastillages. Ainsi, vous pouvez véritablement définir votre propre batterie.

2

Lorsque vous avez achevé la configuration de votre **batterie SQ²**, vous obtiendrez son descriptif complet auquel sera associé un **n° UPID** (par exemple 227207081370-1). Ce numéro est indispensable, car il permet d'enregistrer exactement votre commande.

3

Votre choix est fait : **imprimez votre configuration et communiquez là au magasin**. Votre kit sera alors disponible dans quelques mois.

Il est possible de varier les matériaux au sein d'un kit et de choisir par exemple : une grosse caisse en érable, des toms basse en bouleau, des toms médium et hautes en hêtre et une caisse claire en acrylique.

Structure du fût	Grosses caisses			Caisse claire et Toms		
	Plis	Vernis	Renforts de chanfrein	Plis	Vernis	Renforts de chanfrein
fût vintage laqué	3 (6 mm)*		1 (2 mm)*	2 (4 mm)*		1 (2 mm)*
fût vintage verni extérieur	2 (4 mm)*	1 (2 mm)*	1 (2 mm)*	1 (2 mm)*	1 (2 mm)*	1 (2 mm)*
Fût fin laqué	3 (6 mm)*			2 (4 mm)* + 1 (1 mm)*		
Fût fin verni extérieur	2 (4 mm)*	1 (2 mm)*		1 (2 mm)* + 1 (1 mm)*	1 (2 mm)*	
Fût fin verni intérieur et extérieur	1 (2 mm)*	2 (4 mm)*		1 (1 mm)*	2 (4 mm)*	
Fût médium laqué	3 (6 mm)*			3 (6 mm)*		
Fût médium verni extérieur	2 (4 mm)*	1 (2 mm)*		2 (4 mm)*	1 (2 mm)*	
Fût médium verni intérieur et extérieur	1 (2 mm)*	2 (4 mm)*		1 (2 mm)*	2 (4 mm)*	
fût épais laqué	4 (8 mm)*			4 (8 mm)*		
Fût épais verni extérieur	3 (6 mm)*	1 (2 mm)*		3 (6 mm)*	1 (2 mm)*	
Fût épais verni intérieur et extérieur	2 (4 mm)*	2 (4 mm)*		2 (4 mm)*	2 (4 mm)*	
Fût acrylique	1 (8 mm)*			1 (6 mm)*		

* = chiffres arrondis

1 Détermination de la structure du fût

4 structures sont proposées : Médium, Heavy, Vintage, Thin.

Vous souhaitez un son plein, chaleureux, et très puissant ? Alors un fût medium ou heavy vous satisfera. Si vous préférez plus de brillance et une plus grande versatilité de son alors un fût vintage ou thin est recommandé.

Il est possible de varier les structures au sein d'un kit et de choisir, par exemple :
une grosse caisse en érable Heavy, des toms en érable Vintage, des toms basse en érable Médium et une caisse claire en érable Thin

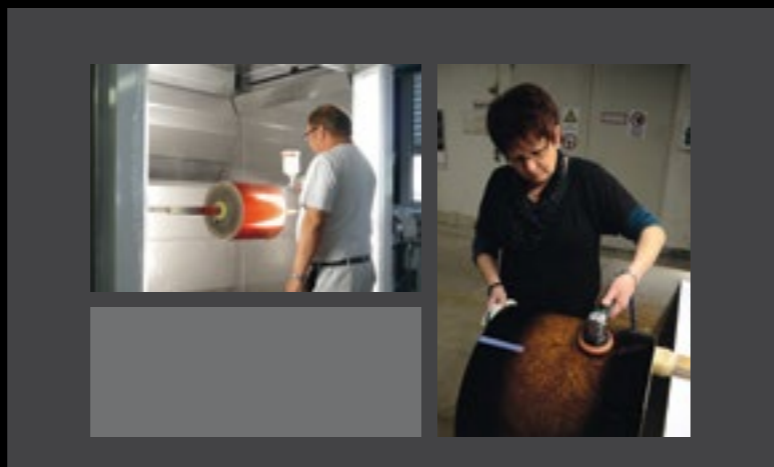

3 Proportions du fût

SONOR offre avec le système SQ² un total de plus de 100 différentes proportions (diamètre, profondeur) pour les toms toms, tom basses, grosses caisses, caisses claires et gong toms. Ce concept ouvert vous offre un maximum de liberté et de contrôle sur la façon de configurer votre set.



Il est possible de varier les proportions des fûts au sein d'un kit et de choisir, par exemple :
une grosse caisse longue, des toms toms courts et des toms basse de profondeur moyenne.



Les Finitions

La personnalisation de votre kit ne se limite pas au son. La SQ² a beaucoup à offrir, aussi bien sur le plan acoustique que visuel.

Avec 7 finitions (naturel satiné, verni teinté, verni teinté dégradé, laqué pailleté, laqué pailleté dégradé, laqué, laqué dégradé) et un vaste choix de bois nobles de plaquage, de couleurs laquées, et d'effets de dégradé, vous pouvez maintenant donner à votre kit la personnalité qui vous convient.

Les Accastillages

Au-delà de ces paramètres, il y a encore d'autres options. En effet, une batterie ne serait pas complète sans un choix approprié d'accastillage. Toute pièce métallique montée sur une SQ² doit être en rapport avec l'esthétique de votre choix.

SONOR propose 3 types de finition pour les métaux des cercles, des coquilles et des fixations : chrome, chrome anodisé noir et plaqué or.

DES ÉLÉMENTS DE CONSTRUCTIONS DÉTERMINANTS

SYSTÈME DUAL GLIDE



Nouveau mécanisme de déclencheur participant au programme SQ².

Le système DUAL GLIDE un mécanisme perfectionné et précis de mise en place et de retrait du timbre, associé à un réglage précisément ajustable et une remarquable esthétique. Le déclencheur DUAL GLIDE a une action douce et précise, éliminant ainsi tout bruit parasite lors de la mise en action ou le désengagement de la position du timbre. Les deux parties du déclencheur sont équipées du système "fast release detach function" qui permet en un instant de retirer le timbre afin de changer la peau de résonance sans avoir à démonter et dérégler le timbre. Une vis de réglage de la tension du timbre est disponible sur chacune des deux parties du déclencheur.

LE SYSTÈME BREVETÉ APS (Advanced projection System)

Ce système permet d'éviter le contact direct entre le bois et le métal, et

permet ainsi le puissant sustain de SONOR. Le système APS et ses blocs d'isolation en caoutchouc équipe les attaches de toms, l'embase de la grosse caisse, les piéces de grosse caisse ainsi que les pieds de toms basse.

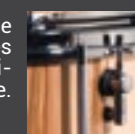

OPTIMUM SHELL MEASUREMENT (OSM)

Le procédé OSM réduit légèrement le diamètre du fût pour optimiser le contact de celui-ci avec la peau. C'est une spécialité de la marque, qui procure une qualité tonale idéale, un sustain plus ample et un amortissement du son plus contrôlé.

CROSS LAMINATED TENSION FREE (CLTF)

Le procédé CLTF de SONOR propose un assemblage des plis selon le mode croisé pour offrir une meilleure stabilité de la structure des fûts, une résonance plus longue, et une tonalité spectaculaire. Le procédé CLTF est le résultat de nombreuses années de recherches menées par les artisans de SONOR.

CHANFREIN À 45 DEGRES



En 1975, SONOR innove et introduit dans le monde de la batterie des chanfreins à 45 degrés. C'est une caractéristique que l'on retrouve sur tous les modèles SONOR construits depuis et une contribution de la marque à la modernité du son. Cette innovation SONOR a influencé le monde de la batterie et a été adoptée par la grande majorité des constructeurs mondiaux. Ce type de chanfrein aigu favorise une attaque précise,

une dynamique ample et un son fondamentalement chaleureux.

TUNESAFE: L'ACCORD PARFAIT, À 100%!

Toutes les coquilles SONOR sont équipées du brevet exclusif TuneSafe, qui évite aux tirants de se dévisser. Ce procédé garantit la stabilité des accordages extrêmes même dans les conditions les plus difficiles. Les tirants à tête carrée ou fendue, avec un pas de vis ultra-précis, offrent un accordage particulièrement fin.



UN SYSTÈME T.A.R DE CONCEPTION NOUVELLE - "Total Acoustic Resonance"

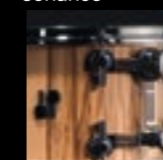

Un système de suspension libérant les vibrations permet d'offrir une tonalité pure et un sustain chaleureux. Bénéficiant du procédé T.A.R et du système APS (Advanced Projection System), vos fûts jouissent d'une totale liberté de vibration tout en restant stables. Il en résulte une qualité harmonique idéale et une projection sans précédent.



SQ² African Marble



SQ²
DRUM SYSTEM

VINTAGE

Déjà célèbres dans les années 60, les kits SONOR Teardrop proposaient une fabrication d'une qualité exceptionnelle, reconnue par des stars internationales comme Connie Kay, Roy Haynes, Sonny Payne, ou Kenny 'Klook' Clarke.

Les kits SONOR Teardrop figurent parmi les batteries vintage les plus recherchés. Grâce à l'utilisation de chanfreins arrondis, la nouvelle série VINTAGE réintroduit le « bon vieux son » SONOR dans le catalogue du fabricant. SONOR a introduit le chanfrein à 45° en 1975. Celui-ci est toujours utilisé dans les séries SQ2, Prolite et Force. Avec le retour de la série Vintage, les batteurs vont avoir à nouveau accès à toute la palette de sonorités uniques à SONOR.

L'équipe des concepteurs SONOR, en collaboration avec des artistes et des collectionneurs, a fourni un travail de Titan pour reproduire le mieux possible le look, le feeling et le son des kits Teardrop sur les nouveaux fûts Vintage. C'est ainsi que SONOR a appliqué son savoir-faire en matière de modernité sur des fûts au look et à la sonorité vintage, pour créer un instrument qui réponde à 100% aux besoins du batteur d'aujourd'hui.

©SONOR



ROSEWOOD SEMI GLOSS

LE SON DES SÉRIES VINTAGE

Les chanfreins arrondis offrent un contact plus ample avec la peau, qui génère un son légèrement plus épais, mais aussi un tout petit peu plus court que celui proposé par les chanfreins à 45°. Le résultat, c'est un son particulièrement chaleureux, assez sec mais suffisamment baigné de subtiles résonances, tel que vous pouvez l'entendre sur les anciens enregistrements.

Construction : 9 plis, 6 mm d'épaisseur, et assemblage Cross Laminated Tension Free (CLTF) pour tous les fûts.

LA CONCEPTION DES FÛTS DES SÉRIES VINTAGE

Comme sur les fûts originaux Teardrop, les séries VINTAGE sont fabriquées avec du bois de hêtre de première qualité, entièrement sélectionné à la main, et disposent de chanfreins arrondis. Nous avons soigneusement reproduit le look et le feeling des coquilles Teardrop des années 50, tout en les modernisant avec la technologie Tunesafe™, exclusive à SONOR. Pour être sûr de ne passer à côté d'aucun détail, SONOR a redessiné les cercles à triple pli Superprofil, et repris les indémodables badges et logos utilisés entre 1952 et 1961.



DÉCLENCHÉUR SUPER50 (1)

Les caisses claires Vintage bénéficient d'un nouveau déclencheur. Le déclencheur « Super 50 », entièrement redessiné, a été inspiré par le modèle utilisé sur les caisses claires D-411 et D-412, dans les années 50.

d'une épaisseur de 2.3 mm, avec une forme classique, pour la caisse claire, les toms mediums et les toms basses.

CROCHETS DE GROSSE CAISSE (3)

Nouveau design original.

COQUILLES (4)

Nouvelles coquilles originales "Teardrop" profilées en forme de larme.

LES CERCLES SUPERPROFIL: ENTIÈREMENT REDESSINÉS! (2)

SONOR a repris le design des cercles Superprofil originaux, tel qu'il existait dans les années 50: un cercle à triple pli en acier,

PEAUX DE FRAPPE ET DE TIMBRE REMO® USA

Tom Toms et caisses claires: Ambassador coated (top) / Ambassador clear (bottom)
Grosses Caisses 18" et 20" : Powerstroke 3 coated (batter) / Fiberskyn Powerstroke (résonant) avec logo Vintage
Grosses caisses 22" et 24" : Powerstroke 3 CS coated (batter) / Fiberskyn Powerstroke (résonant) avec logo Vintage

VINTAGE SILVER GLITTER



VINTAGE PEARL wrap (17329)



CALIFORNIA BLUE WRAP wrap

VINTAGE RED OYSTER wrap (17330)



VINTAGE SILVER GLITTER wrap

BLACK SLATE wrap (17332)



ROSEWOOD SEMI GLOSS wood veneer



VCH

KITS COMPLETS (3 FÛTS)

code.....	VT Three20 Shells NM3.149,00 € *
	20x14 NM - 12x8 - 14x12 FT	
code.....	VT Three22 Shells NM3.209,00 € *
	22x14 NM - 13x8 T - 16x14 FT	
code.....	VT Three20 Shells WM3.279,00 €
	20x14 WM - 12x8 - 14x12 FT STH VT674 MC	
code.....	VT Three22 Shells WM3.329,00 €
	22x14 WM - 13x8 - 16x14 FT STH VT674 MC	

* Grosse caisse non percée, sans fixation pour attache de toms

GROSSES CAISSES

18x14	code.....	VT 1814 BD NM1.639,00 € *
20x14	code.....	VT 2014 BD NM1.719,00 € *
22x14	code.....	VT 2214 BD NM1.779,00 € *
24x14	code.....	VT 2414 BD NM1.869,00 € *
18x14	code.....	VT 1814 BD WM1.699,00 €
20x14	code.....	VT 2014 BD WM1.769,00 €
22x14	code.....	VT 2214 BD WM1.819,00 €
24x14	code.....	VT 2414 BD WM1.909,00 €

* Grosse caisse non percée, sans fixation pour attache de toms

CAISSES CLAIRES

13x6	code.....	VT 1306 SDW839,00 €
14x5,75	code.....	VT 14575 SDW829,00 €
14x6,5	code.....	VT 1465 SDW879,00 €
14x5	code.....	VT 1405 SDW849,00 €

TOMS TOMS

08x08	code.....	VT 0808 TT609,00 €
10x08	code.....	VT 1008 TT649,00 €
12x08	code.....	VT 1208 TT669,00 €
13x08	code.....	VT 1308 TT689,00 €

TOMS BASSES

14x12	code.....	VT 1412 FT909,00 €
16x14	code.....	VT 1614 FT949,00 €
18x16	code.....	VT 1816 FT1.079,00 €

ACCESSOIRES (ATTACHES DE TOMS)

code.....	STH-VT 674 MC129,90 €
code.....	DTH-VT 675 MC189,90 €
code.....	VCH149,90 €
	Support cymbale à monter	

Batteries

SONOR

SQ1

Avec la nouvelle série SQ1, SONOR propose une dimension sonore inédite. La combinaison de fûts en bouleau et de la nouvelle technologie innovante 'Sound Sustainer' définissent le socle d'une série de batteries aux caractéristiques sonores extraordinaires parées de finitions mates laquées, idéales pour l'enregistrement en studio et les performances sur scène.

©SONOR



Les fûts en bouleau de la SQ1 offrent une grande puissance, de la polyvalence, un son plein et bien équilibré même à faible tension.

Cette nouvelle batterie rugit et vous transporte!

Chris Coleman

UNE NOUVELLE DIMENSION SONORE

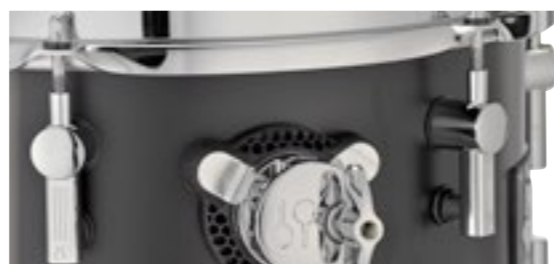
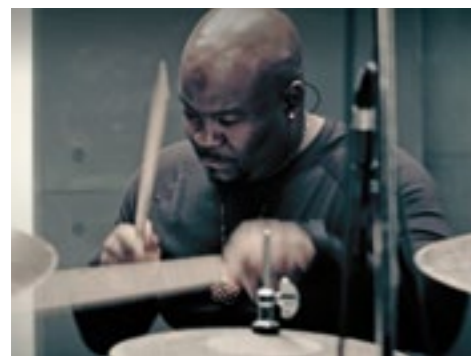

Batteries

SONOR



COPPER BROWN
NOUVEAUTÉ



LE BOULEAU : LE SECRET DE LA POLYVALENCE ACOUSTIQUE

Les fûts de la série SQ1 sont fabriqués en bouleau Européen. Bien équilibré entre les basses, médiums et aigus, ce matériau est très apprécié des studios d'enregistrements et des artistes en performances Live. Lors du développement de la série SQ1, SONOR a testé plusieurs combinaisons de matériaux à base de bouleau avant de sélectionner des fûts 100% bouleau qui seuls permettent la plus grande polyvalence acoustique.



PROCÉDÉS CLFT ET OSM

Les procédés uniques CLFT (Cross Lamination Tension Free : assemblage des plis en mode croisé) et OSM (Optimum Shell Measurement: légère réduction du diamètre du fût) procurent une meilleure stabilité, un sustain plus ample, un accordage facilité, un amortissement du son mieux contrôlé et une tonalité spectaculaire.



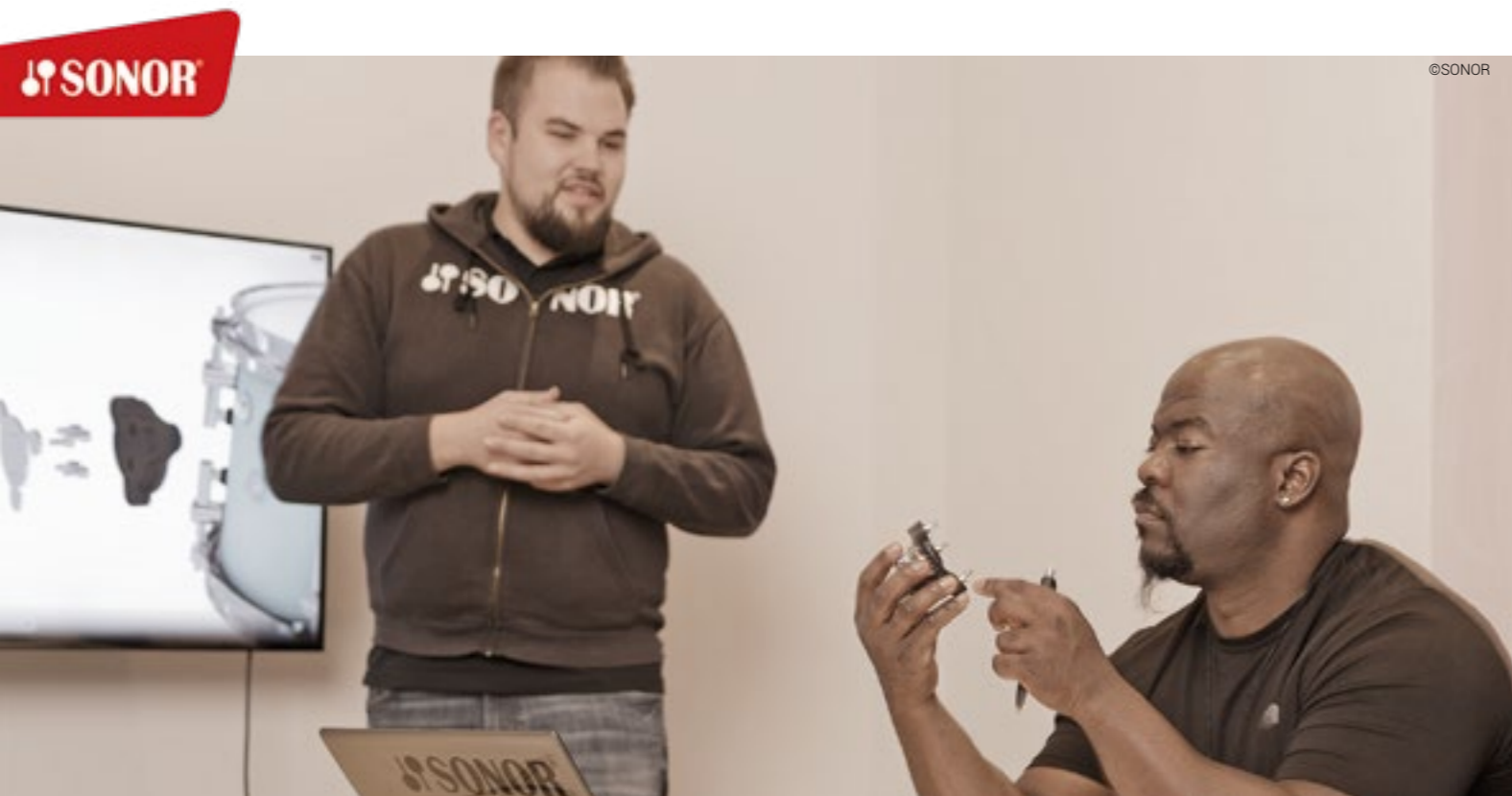

SOUND SUSTAINER : LE SYSTÈME D'ATTACHE INTELLIGENT

Depuis des décennies, SONOR collabore avec des instituts scientifiques pour optimiser la performance acoustique des batteries. De nombreux concepts pionniers pour l'amélioration des systèmes d'attaches ont été développés. La nouvelle technologie "Sound Sustainer" est basée sur des concepts utilisés dans l'industrie automobile. Une connexion à 2 composants (caoutchouc sur métal) permet d'isoler complètement le support métallique du fût en bouleau. Cela permet un sustain plus long et plus propre, non seulement pour les Toms mais aussi pour tous les Floor Toms de la série SQ1.



SATIN GOLD METTALIC



LOOK & STYLE INSPIRÉS DES VOITURES CLASSIQUES

Les couleurs de la série SQ1 s'inspirent des couleurs et styles de voitures classiques légendaires. Les 4 finitions mates laquées sont poncées et polies manuellement dans les ateliers de SONOR puis une laque spéciale est utilisée pour fixer les couleurs.

4 FINITIONS MATES LAQUÉES, AVEC LES CERCLES DE GC PEINTS MH (MATCHING HOOPS)



SATIN COPPER BROWN (SCB)

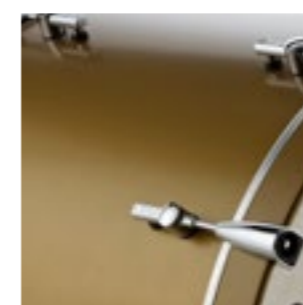

SATIN GOLD METTALIC (SGM)

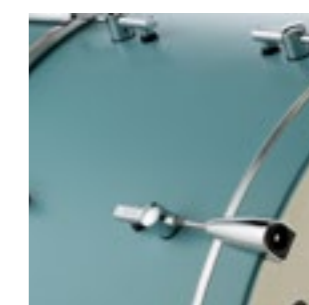

CRUISER BLUE (CRB)

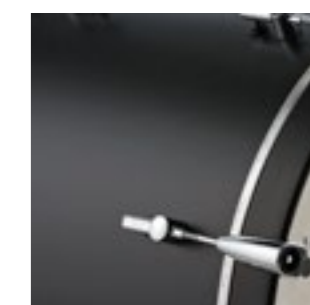

GT BLACK (GTB)

SPÉCIFICITÉS TECHNIQUES

- 100% bouleau Européen
- Grosses caisses : 10 plis 10mm
- Caisses claires, Toms et Floor Toms : 7 plis 7 mm
- CLFT (Cross Laminated Tension Free) : assemblage des fûts en plis croisés
- OSM (Optimum Shell Measurement) : légère réduction du diamètre du fût par rapport aux standards
- Chanfrein à 45° pour une attaque précise, une meilleure dynamique et un son fondamentalement chaleureux.
- Système d'attache 'Sound Sustainer' sur Tom et Floor Toms
- Coquilles équipées du brevet Tune Safe qui évite aux tirants de se dévisser
- Mécanisme de déclencheur Dual Glide
- Fût : 4 finitions mates laquées
- Cercles de grosses caisses : 2 finitions : Hêtre et Noyer
- Grosses caisses sans attaches
- Peaux de caisses claires, Tom et Floor Tom : Remo USA Ambassador Coated batter heads/Ambassador Clear resonant heads
- Peaux de Grosses caisses: Remo USA Powerstroke P3 Clear batter head/Powerstroke P3 Fiberskyn resonant head with "off-set" SONOR logo

KITS COMPLETS (3 FÛTS)

code.....	SQ1 SET 320 NM-MH	2.989,00 € *
20x16 NM - 12x8 T - 14x13 FT		
code.....	SQ1 SET 322 NM-MH	3.149,00 € *
22x17,5 NM - 12x8 T - 16x15 FT		
code.....	SQ1 SET 324 NM-MH	3.279,00 € *
24x14 NM - 13x9 T - 16x15 FT		

* Grosse caisse non percée, sans fixation pour attache de toms

GROSSES CAISSES 10 plis 10mm

20x16	code.....	SQ1 2016 BD NM-MH	1.799,00 € *
22x17,5	code.....	SQ1 2217 BD NM-MH	1.949,00 € *
24x14	code.....	SQ1 2414 BD NM-MH	2.019,00 € *

* Grosse caisse non percée, sans fixation pour attache de toms

CAISSES CLAIRES 7 plis 7mm

13x06	code.....	SQ1 1306 SDW	699,00 €
14x05	code.....	SQ1 1405 SDW	729,00 €
14x6,5	code.....	SQ1 1465 SDW	749,00 €

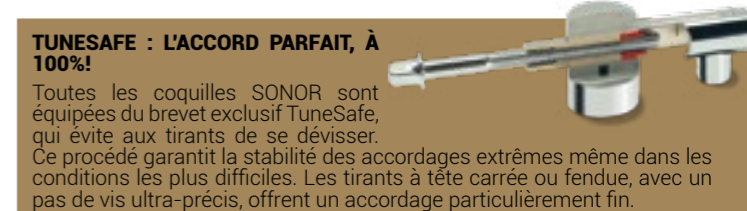

TUNESAFE : L'ACCORD PARFAIT, À 100%!

Toutes les coquilles SONOR sont équipées du brevet exclusif TuneSafe, qui évite aux tirants de se dévisser. Ce procédé garantit la stabilité des accordages extrêmes même dans les conditions les plus difficiles. Les tirants à tête carrée ou fendue, avec un pas de vis ultra-précis, offrent un accordage particulièrement fin.



TOMS TOMS 7 plis 7mm

08x07	code.....	SQ1 0807 TT	519,00 €
10x07	code.....	SQ1 1007 TT	549,00 €
12x08	code.....	SQ1 1208 TT	569,00 €
13x09	code.....	SQ1 1309 TT	599,00 €

TOMS BASSES 7 plis 7mm

14x13	code.....	SQ1 1413 FT	819,00 €
16x15	code.....	SQ1 1615 FT	899,00 €
18x17	code.....	SQ1 1817 FT	939,00 €

PROLITE

KITS PROLITE en 3 fûts

Quand une tradition de 140 années d'expérience fusionne avec la passion, le savoir-faire, et la créativité d'une équipe internationale d'ingénieurs en design, de musiciens professionnels, de distributeurs et de revendeurs... Grâce à la sélection manuelle des meilleurs bois produits selon les normes écologiques, à l'utilisation de pièces métalliques de précision, et à un procédé de laquage de haute technologie, chaque fût est une oeuvre d'art. Fabriquée et assemblée avec soin pour répondre aux attentes les plus exigeantes et devenir une référence en matière de batterie professionnelle, la série ProLite combine une sonorité exceptionnelle, un design de pointe, et une ergonomie précise, lui permettant de devenir l'outil idéal de votre inspiration musicale. La solution idéale pour vos gigs, quelque soit votre style!

LE DESIGN DES FÛTS SONOR PROLITE

Le procédé CLTF (Cross Laminated Tension Free) de SONOR propose un assemblage des plis selon le mode croisé pour offrir une meilleure stabilité de la structure des fûts, une résonance plus longue, et une tonalité spectaculaire. Le procédé CLTF est le résultat de nombreuses années de recherches menées par les artisans de SONOR.

Le procédé OSM (Optimum Shell Measurement) réduit légèrement le diamètre du fût pour optimiser le contact de celui-ci avec la peau. C'est une spécialité de la marque, qui procure une qualité tonale idéale, un sustain plus ample et un amortissement du son plus contrôlé.

L'ÉPAISSEUR DES FÛTS SONOR PROLITE

Les toms medium ou basse, ainsi que les caisses claires disposent de 9 plis, pour une épaisseur de 4mm + 2mm de renforts de chanfreins Dynamic Edge.

Les grosses caisses disposent de 12 plis, pour une épaisseur de 6mm + 2mm de renforts de chanfreins Dynamic Edge.

LES POWER HOOPS OFFRENT UN ACCORDAGE PARFAIT ET UNE ATTAQUE POINTUE!

Les Power Hoops ont une épaisseur de 2.3mm et sont montés sur toutes les caisses claires et les toms, medium ou basse. Pour les caisses claires de 14", des cercles moulés sont également disponibles.

CHANFREIN À 45 DEGRES

En 1975, SONOR innove et introduit dans le monde de la batterie des chanfreins à 45 degrés. C'est une caractéristique que l'on retrouve sur tous les modèles SONOR construits depuis et une contribution de la marque à la modernité du son. Cette innovation SONOR a influencé le monde de la batterie et a été adoptée par la grande majorité des constructeurs mondiaux. Ce type de chanfrein aigu favorise une attaque précise, une dynamique ample et un son fondamentalement chaleureux.

KITS COMPLETS

Les grosses caisses des kits complets NM de la série ProLite sont livrées sans système de fixation pour attache de toms et sans bras de toms TA 678 MC.

Finitions satinées : Nussbaum, Elder Tree

code PL 320 Shells NM 3.279,00 €
20x16, 12x8, 14x14FT

code PL 320 Shells WM 3.389,00 €
20x16, 12x8, 14x14FT + attache simple Tom

code PL 322 Shells NM 3.499,00 €
22x16, 12x8, 16x16FT

code PL 322 Shells WM 3.609,00 €
22x16, 12x8, 16x16FT + attache simple Tom

Finitions vernis brillant : Chocolate Burl, Ebony White Stripe, Fiery Red, Snow Tiger (laqué)

code PL 320 Shells NM 4.289,00 €
20x16, 12x8, 14x14FT

code PL 320 Shells WM 4.399,00 €
20x16, 12x8, 14x14FT + attache simple Tom

code PL 322 Shells NM 4.389,00 €
22x16, 12x8, 16x16FT

code PL 322 Shells WM 4.499,00 €
22x16, 12x8, 16x16FT + attache simple Tom

LES CROCHETS DE GROSSE CAISSE: MAGNIFIQUES ET PRATIQUES!

Une protection interne en caoutchouc assure une protection contre les rayures aux cercles de grosse caisse en bois. Le design renforcé des tirants de grosse caisse, ainsi que l'insert synthétique des crochets évitent à vos étuis de protection d'être éraflés ou de subir des accrocs.



PL 322 SHELLS WM FIERY RED

LE SON SONOR PROLITE

Le secret de la série ProLite, c'est le spectre sonore que procurent les fûts en érable, de conception purement vintage, alliant finesse et renforts de chanfrein. Ils sont ainsi capables de produire un son ouvert très reconnaissable, et un large éventail d'accordages satisfaisant à tous les styles de musique. Les fûts SONOR en érable se caractérisent par une tonalité douce et chaleureuse qui souligne les basses fréquences tout en fournissant de l'équilibre aux mediums et aux aigus, sans pour autant sacrifier la projection et la puissance.



PL 322 SHELLS WM ELDER TREE

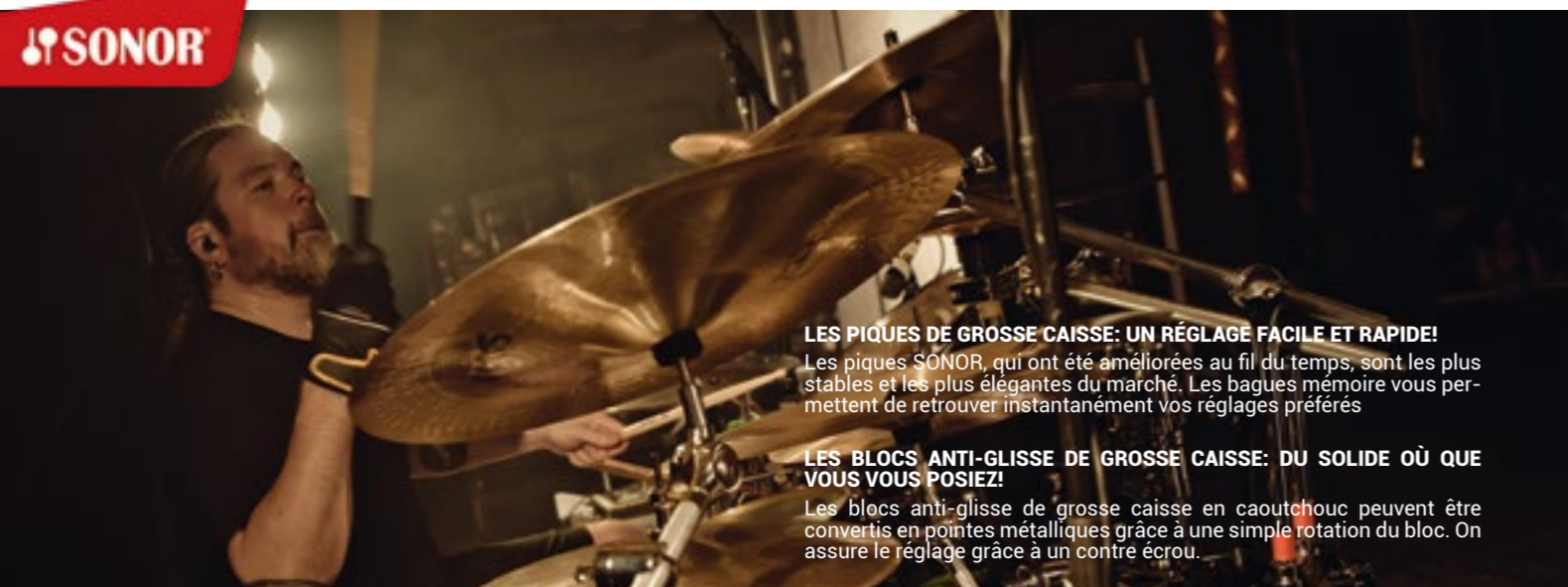

LES PIQUES DE GROSSE CAISSE: UN RÉGLAGE FACILE ET RAPIDE!

Les piques SONOR, qui ont été améliorées au fil du temps, sont les plus stables et les plus élégantes du marché. Les bagues mémoire vous permettent de retrouver instantanément vos réglages préférés

LES BLOCS ANTI-GLISSE DE GROSSE CAISSE: DU SOLIDE OÙ QUE VOUS VOUS POSIEZ!

Les blocs anti-glisse de grosse caisse en caoutchouc peuvent être convertis en pointes métalliques grâce à une simple rotation du bloc. On assure le réglage grâce à un contre écrou.

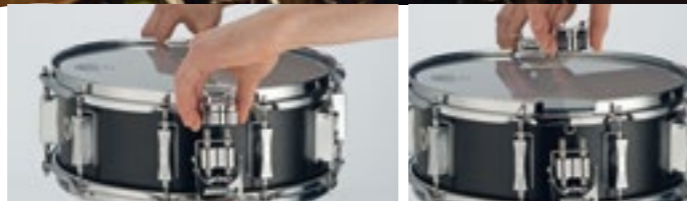

UNE ATTACHE DE TOM DOUBLE - Solide et flexible pour chacun!

Grâce à un système de clamp à rotule qui n'a plus à faire ses preuves, les toms peuvent être solidement positionnés, quelles que soient les habitudes du batteur.

TUNESAFE: L'ACCORD PARFAIT, À 100%!

Toutes les coquilles SONOR sont équipées du brevet exclusif TuneSafe, qui évite aux tirants de se dévisser. Ce procédé garantit la stabilité des accordages extrêmes même dans les conditions les plus difficiles. Les tirants à tête carrée, avec un pas de vis ultra-précis, offrent un accordage particulièrement fin.

UN SYSTÈME T.A.R DE CONCEPTION NOUVELLE - "Total Acoustic Resonance"

Un système de suspension libérant les vibrations permet d'offrir une tonalité pure et un sustain chaleureux. Bénéficiant du procédé T.A.R et du système APS (Advanced Projection System), vos fûts jouissent d'une totale liberté de vibration tout en restant stables. Il en résulte une qualité harmonique idéale et une projection sans précédent.

LE SYSTÈME BREVETÉ APS (Advanced projection System)

Ce système permet d'éviter le contact direct entre le bois et le métal, et permet ainsi le puissant sustain de SONOR. Le système APS et ses blocs d'isolation en caoutchouc équipe les attaches de toms, l'embase de la grosse caisse, les piques de grosse caisse ainsi que les pieds de toms basse.



EBONY WHITE STRIPES
Veneer High Gloss (13126)



CHOCOLATE BURL
Veneer High Gloss (17311)



NUSSBAUM
Stain Satin Gloss (13105)



ELDER TREE
stain satin gloss



FIERY RED
veneer high gloss



SNOW TIGER
veneer high gloss



PL 322 SHELLS NM SNOW TIGER TREE

TOMS TOMS

Finitions satinées : Nussbaum, Elder Tree

08x07	code.....PL 0807 TT	599,00 €
10x07	code.....PL 1007 TT	669,00 €
10x08	code.....PL 1008 TT	689,00 €
12x08	code.....PL 1208 TT	729,00 €
12x09	code.....PL 1209 TT	759,00 €
13x10	code.....PL 1310 TT	779,00 €
14x11	code.....PL 1411 TT	809,00 €

Finitions vernis brillant : Chocolate Burl, Ebony White Stripe,Fiery Red, Snow Tiger (laqué)

08x07	code.....PL 0807 TT	699,00 €
10x07	code.....PL 1007 TT	759,00 €
10x08	code.....PL 1008 TT	779,00 €
12x08	code.....PL 1208 TT	869,00 €
12x09	code.....PL 1209 TT	889,00 €
13x10	code.....PL 1310 TT	919,00 €
14x11	code.....PL 1411 TT	939,00 €

TOMS BASSES

Finitions satinées : Nussbaum, Elder Tree

14x12	code.....PL 1412 FT	829,00 €
14x14	code.....PL 1414 FT	889,00 €
16x14	code.....PL 1614 FT	949,00 €
16x16	code.....PL 1616 FT	979,00 €
18x16	code.....PL 1816 FT	1.059,00 €

Finitions vernis brillant : Chocolate Burl, Ebony White Stripe,Fiery Red, Snow Tiger (laqué)

14x12	code.....PL 1412 FT	999,00 €
14x14	code.....PL 1414 FT	1.039,00 €
16x14	code.....PL 1614 FT	1.089,00 €
16x16	code.....PL 1616 FT	1.109,00 €
18x16	code.....PL 1816 FT	1.159,00 €

PEAUX DE FRAPPE ET DE TIMBRE REMO® USA

Tom Toms/Floor Toms : Ambassador clear (top) / Ambassador clear (bottom)
Caisnes Claires : Ambassador coated (top) / Ambassador clear (bottom)
Grosses Caisnes : Powerstroke 3 Clear / Powerstroke 3 Black resonant avec logo blanc SONOR logo (sauf Natural and Nussbam Finish - Powerstroke 3 White with black SONOR logo.)

CAISSES CLAIRES

Finitions satinées : Nussbaum, Elder Tree

12x05	code.....PL 1205 SDW	769,00 €
13x05	code.....PL 1305 SDW	859,00 €
14x05	code.....PL 1405 SDW	889,00 €
14x05	code.....PL 1405 SDWD	1.009,00 €
14x06	code.....PL 1406 SDW	919,00 €
14x06	code.....PL 1406 SDWD	1.029,00 €

Finitions vernis brillant : Chocolate Burl, Ebony White Stripe,Fiery Red, Snow Tiger (laqué)

12x05	code.....PL 1205 SDW	869,00 €
13x05	code.....PL 1305 SDW	969,00 €
14x05	code.....PL 1405 SDW	1.009,00 €
14x05	code.....PL 1405 SDWD	1.119,00 €
14x06	code.....PL 1406 SDW	1.029,00 €
14x06	code.....PL 1406 SDWD	1.139,00 €

CAISSES CLAIRES acier (SDS) et laiton (SDB)

14x05	code.....PL 1405 SDS	689,00 €
14x05	code.....PL 1405 SDSD	869,00 €
14x05	code.....PL 1405 SDB	899,00 €
14x05	code.....PL 1405 SDBD	1.029,00 €
14x06	code.....PL 1406 SDBD	1.109,00 €

* Cercles lourds

GROSSES CAISSES

Les grosses caisses de la série ProLite NM sont livrées sans système de fixation pour attache de toms.

Les grosses caisses de la série ProLite WM sont livrées sans attache DTH 675 MC.

Les GROSSES CAISSES pour les nouvelles PROLITE 2019, sont livrables en 22x16 et 20x16, en NM et WM.

Finitions satinées : Nussbaum, Elder Tree

18x14	code.....PL 1814 BD WM	1.659,00 €
20x17	code.....PL 2016 BD NM	1.749,00 €
20x17	code.....PL 2016 BD WM	1.859,00 €
22x17	code.....PL 2216 BD NM	1.879,00 €
22x17	code.....PL 2216 BD WM	1.989,00 €
24x14	code.....PL 2414 BD NM	1.989,00 €

Finitions vernis brillant : Chocolate Burl, Ebony White stripe, Fiery Red, Snow Tiger (laqué)

18x14	code.....PL 1814 BD WM	2.099,00 €
20x17	code.....PL 2016 BD NM	2.209,00 €
20x17	code.....PL 2016 BD WM	2.319,00 €
22x17	code.....PL 2216 BD NM	2.319,00 €
22x17	code.....PL 2216 BD WM	2.429,00 €
24x14	code.....PL 2414 BD NM	2.549,00 €

Une série professionnelle avec des Fûts au détail pour améliorer et faire évoluer son kit!



DES FÛTS AU DÉTAIL, POUR AMÉLIORER SON KIT!

Les fûts en 7 plis d'érable offrent un son riche et chaleureux sans aucun compromis, bénéficiant de magnifiques basses fréquences et permettant un équilibre exceptionnel entre les médiums et les aigus.

Les batteries de la série AQ2 sont livrées avec un nouveau design de coque et un nouveau système de montage de toms: le « SmartMount ». Ce support minimaliste et fonctionnel possède le véritable esprit de design et d'ingénierie allemand.

LE KIT STUDIO, d'une taille idéale pour une puissance maîtrisée et un bon équilibre harmonique.

Il comprend une grosse caisse de 20 x 16, un tom suspendu de 12 x 8 et de 10 x 7, un tom basse floor de 14 x 13, une caisse claire en bois de 14 x 6, ainsi qu'une attache double tom.

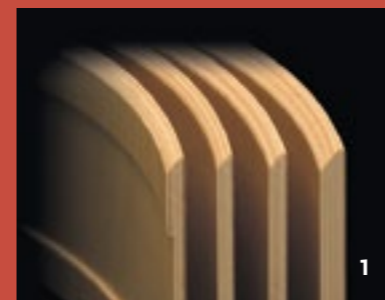

CHANFREIN À 45 DEGRÉS (1) - Une innovation SONOR

En 1975, SONOR introduit dans le monde de la batterie des chanfreins à 45 degrés. C'est une caractéristique que l'on retrouve sur tous les modèles SONOR construits depuis et une contribution de la marque à la modernité du son. Cette innovation SONOR a influencé le monde de la batterie et a été adoptée par la grande majorité des constructeurs mondiaux. Ce type de chanfrein aigu favorise une attaque précise, une dynamique ample et un son fondamentalement chaleureux.

PROCÉDÉ CLTF (2) - Stabilité et résonance

Ce procédé CLTF (Cross Laminated Tension Free) propose un assemblage des plis selon le mode croisé pour offrir une meilleure stabilité de la structure des fûts, une résonance plus longue, et une tonalité spectaculaire. Le procédé CLTF est le résultat de nombreuses années de recherches menées par les artisans de SONOR.

DES COQUILLES ÉQUIPÉES DU SYSTÈME TUNESAFE (3) - Le célèbre design original et particulièrement accrocheur de SONOR!

Toutes les coquilles SONOR AQ2 ont un pas de vis fin offrant un réglage d'accord précis et sont équipées du brevet exclusif TuneSafe, qui évite aux tirants de se dévisser.

LE KIT STAGE, la taille standard pour une puissance maximale et maîtrisée.

Il comprend une grosse caisse de 22 x 17.5, un tom suspendu de 12 x 8 et de 10 x 7, un tom basse floor de 16 x 15, une caisse claire en bois de 14 x 6, ainsi qu'une attache double tom.

Les AQ2 sont équipées du système Breveté APS (Advanced projection System): Ce système permet d'éviter, grâce à des blocs d'isolation en caoutchouc, le contact direct entre le bois et le métal, et permet ainsi le puissant sustain de SONOR.

Les AQ2 bénéficient du procédé de fabrication des fûts CLTF Cross Laminated Tension Free et des chanfreins de fûts à 45°.



Finition WHP avec cercles de GC naturels

BROWN FADE (BRF)



TRANSPARENT BLACK (TSB)



TITANIUM QUARTZ (TQZ)



WHITE PEARL (WHP)



CAISSE CLAIRE METAL (SDS)



AQ2

Batteries livrées sans accessoires ni cymbales



LE KIT MARTINI, le tout petit kit avec une grosse présence :

Il comprend une grosse caisse de 14 x 13 (avec réhausseur), un tom suspendu de 8 x 7, un tom basse floor de 13 x 12, une caisse claire métal de 12 x 5, ainsi qu'une attache de tom et cymbale.

LE KIT SAFARI offre à la fois un son sans concession et des dimensions réduites :

Il comprend une grosse caisse de 16 x 15, un tom suspendu de 10 x 7, un tom basse floor de 13 x 12, une caisse claire en bois de 13 x 6, ainsi qu'une attache de tom et cymbale.



LE KIT BOP, d'une taille compacte qui le rend particulièrement facile à transporter, sans pour autant le priver de richesse et de puissance sonore.

Il comprend une grosse caisse de 18 x 14, un tom suspendu de 12 x 8, un tom basse floor de 14 x 13, une caisse claire en bois de 14 x 6, ainsi qu'une attache de tom et cymbale.

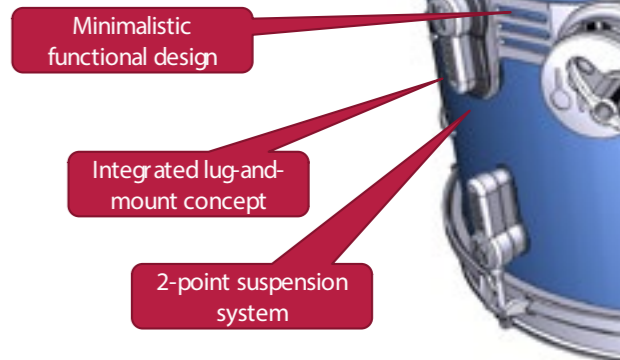
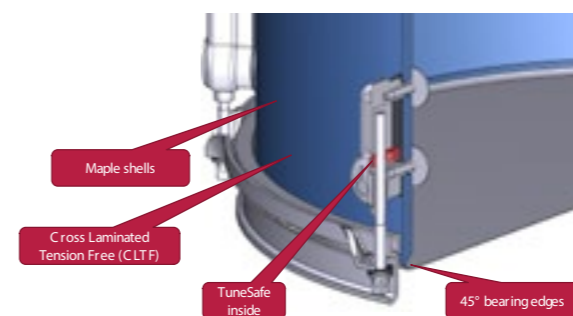

KITS COMPLETS

14x13 WM, 12x5 SDS, 08x07 TT, 13x12 FT, attache Tom & Cymbale	
code AQ2 Martini Set WHP	949,00 €
code AQ2 Martini Set BRF, TQZ, TSB	999,00 €
16x15 WM, 13x6 SDW, 10x07 TT, 13x12 FT, attache Tom & Cymbale	
code AQ2 Safari Set WHP	1.049,00 €
code AQ2 Safari Set BRF, TQZ, TSB	1.149,00 €
18x14 WM, 14x6 SDW, 12x08 TT, 14x13 FT, attache Tom & Cymbale	
code AQ2 Bop Set WHP	1.099,00 €
code AQ2 Bop Set BRF, TQZ, TSB	1.199,00 €
20x16 WM, 14x6 SDW, 10x07 TT, 12x08 TT, 14x13 FT, DTH 4000	
code AQ2 Studio Set WHP	1.479,00 €
code AQ2 Studio Set BRF, TQZ, TSB	1.579,00 €
22x17,5 WM, 14x6 SDW, 10x07 TT, 12x08 TT, 16x15 FT, DTH 4000	
code AQ2 Stage Set WHP	1.499,00 €
code AQ2 Stage Set BRF, TQZ, TSB	1.599,00 €

CAISSES CLAIRES MÉTAL

12x05 code AQ2 1205 SDS	189,00 €
14x55 code AQ2 1455 SDS	219,00 €

CAISSES CLAIRES ÉRABLE

13x06 code AQ2 1306 SDW WHP	259,00 €
13x06 code AQ2 1306 SDW BRF, TQZ, TSB	259,00 €
14x06 code AQ2 1406 SDW WHP	279,00 €
14x06 code AQ2 1406 SDW BRF, TQZ, TSB	279,00 €

ACCESSOIRES RECOMMANDÉS

PACK 5 accessoires: HH 4000 (Hi-Hat) + SS 4000 (Pied de caisse claire) + 2 x MBS 4000 (Pied de cymbale + mini perche) + SP 4000 (Pédale de grosse caisse)
code HS 4000 Pack 5 accessoires: HH 4000 - SS 4000 - 2xMBS 4000 - SP 4000 699,00 €

GROSSES CAISSES

14x13 code AQ2 1413 BD WHP	469,00 €
14x13 code AQ2 1413 BD BRF, TQZ, TSB	469,00 €
16x15 code AQ2 1615 BD WHP	539,00 €
16x15 code AQ2 1615 BD BRF, TQZ, TSB	539,00 €
18x14 code AQ2 1814 BD WHP	579,00 €
18x14 code AQ2 1814 BD BRF, TQZ, TSB	579,00 €
20x16 code AQ2 2016 BD WHP	659,00 €
20x16 code AQ2 2016 BD BRF, TQZ, TSB	659,00 €
22x17,5 code AQ2 2217 BD WHP	699,00 €
22x17,5 code AQ2 2217 BD BRF, TQZ, TSB	699,00 €

TOMS TOMS

08x07 code AQ2 0807 TT WHP	199,00 €
08x07 code AQ2 0807 TT BRF, TQZ, TSB	199,00 €
10x07 code AQ2 1007 TT WHP	219,00 €
10x07 code AQ2 1007 TT BRF, TQZ, TSB	219,00 €
12x08 code AQ2 1208 TT WHP	239,00 €
12x08 code AQ2 1208 TT BRF, TQZ, TSB	239,00 €

TOMS BASSES

13x12 code AQ2 1312 FT WHP	299,00 €
13x12 code AQ2 1312 FT BRF, TQZ, TSB	299,00 €
14x13 code AQ2 1413 FT WHP	329,00 €
14x13 code AQ2 1413 FT BRF, TQZ, TSB	329,00 €
16x15 code AQ2 1615 FT WHP	369,00 €
16x15 code AQ2 1615 FT BRF, TQZ, TSB	369,00 €

AQ 1

Batteries livrées avec accessoires, sans cymbales

Réduite à l'essentiel, l'AQ1 définit l'entrée dans le monde SONOR : un kit en 100% bouleau avec 6 plis en 7,2 mm pour tous les fûts ; complété par un pack d'accessoires complet de 5 pièces de la série 2000, un support double tom avec la grosse caisse percée, les cercles de grosse caisse en bois laqué et des peaux de tom Remo UT Pinstripe.

L'AQ1 est disponible dans les 2 configurations populaires Stage et Studio, dans 2 finitions laquées brillantes unies et étonnamment finies : Piano Noir et Piano Blanc.



La série AQ1 a été nouvellement conçue à partir de zéro par l'équipe de SONOR à Bad Berleburg en Allemagne, en même temps que la série AQ2 introduite en décembre 2017. Nouveauté visuelle par un nouveau design des coquilles et attaches mais aussi acoustique avec le procédé "Smart Mount" qui permet une meilleure résonance et un meilleur maintien des toms, l'AQ1 profite donc des innovations technologiques de sa grande sœur : les coquilles équipées du système Tunesafe, des chanfreins à 45°, le procédé CLTF...

Avec l'introduction de l'AQ1, la gamme de batterie Sonor est à nouveau complète : selon la "Vision 2020" dans laquelle SONOR se concentre sur la qualité la plus élevée dans des segments particuliers, l'AQ1 complète parfaitement sa gamme de produits : idéale du débutant ambitieux à l'enthousiaste batteur confirmé, qui est à la recherche d'un kit de batterie complet de qualité.



SYSTÈME SMART MOUNT



PIANO BLACK
(Finition laquée)

PIANO WHITE
(Finition laquée)



KITS COMPLETS

AQ1 STUDIO SET

20x16 WM, 14x6 SDW, 10x07 TT, 12x08 TT, 14x13 FT, DTH 4000

code.....Finition laquée..... 1.449,00 €

AQ1 STAGE SET

22x17,5 WM, 14x6 SDW, 10x07TT, 12x08TT, 16x15FT, DTH 4000

code.....Finition laquée..... 1.469,00 €

Batteries livrées avec set accessoires HS 2000

TOM BASSE AU DÉTAIL

AQ1 1413 FT

code.....AQ1 1413 FT 289,00 €



AQ X

Avec cette nouvelle ligne, nous offrons la qualité et le son SONOR à un prix compétitif. Les batteurs au début de leur voyage musical ont désormais une batterie d'entrée de gamme plus accessible dans le monde de SONOR tout en étant capables de créer leur propre son.

Une batterie avec des fûts 100 % peuplier, y compris la caisse claire pour les 5 configurations possibles dans 3 finitions rhodoïds pailletées, et tous équipés des coquilles TuneSafe. Les kits Stage Set et Studio Set cymbals sont livrés avec le nouveau set d'accessoires HS 1000 et un jeu de cymbales CB8 Bronze (14-16-20), alors que les Kits Jazz, Jungle et Micro sont livrés sans accessoires ni cymbales, mais à un prix très compétitif.

KITS STAGE SET CYMBALS & STUDIO SET CYMBALS

livrés en 5 fûts avec accessoires et cymbales



AQX STAGE SET CYMBALS

AQX STUDIO SET CYMBALS



BLACK MIDNIGHT SPARKLE (BMS)



BLUE OCEAN SPARKLE (BOS)



RED MOON SPARKLE (RMS)



1. COQUILLES TUNE SAFE
2. ATTACHE DOUBLE TOM DTH 2000
3. SET DE CYMBALES CB8



KITS COMPLETS

code..... AQX Stage Set Cymbal.....	999,00 € *
22x16 WM, 14x5,5 SDW, 10x07TT, 12x08TT, 16x15FT, DTH 2000, HS1000, CB8	
code..... AQX Studio Set Cymbal.....	999,00 € *
20x16 WM, 14x5,5 SDW, 10x07TT, 12x08TT, 14x13FT, DTH 2000, HS1000, CB8	

* AQX Stage & Studio livrées avec Set accessoires HS1000 et Set Cymbales CB8 Bronze (14, 16, 20)

KITS JAZZ, JUNGLE ET MICRO

livrés en 4 fûts sans accessoires ni cymbales

KITS COMPLETS

code..... AQX Jazz.....	679,00 € *
18x14 WM, 13x6 SDW, 12x08TT, 14x13FT, CTH 4000	
code..... AQX Jungle.....	629,00 € *
16x15 WM, 13x6 SDW, 10x07TT, 13x12FT, CTH 4000	
code..... AQX Micro.....	599,00 € *
14x13 WM, 13x6 SDW, 08x07TT, 13x12FT, CTH 4000	

* AQX Jazz, Jungle et Micro livrées sans accessoires ni cymbales



AQX JAZZ

AQX JUNGLE

AQX MICRO

Kits Jazz, Jungle et Micro livrés avec Support TOM et Cymbale!



Kits Jazz, Jungle et Micro livrés avec des cercles de grosse caisse bois!



Tous les Kits AQX sont livrés avec une caisse claire bois



NOUVEAU KIT D'ACCESSOIRES HS 1000

DÉTAIL KIT 5 ACCESSOIRES HS 1000

SS 1000.....	Pied de caisse claire
SP 1000.....	Pédale de grosse caisse
HH 1000.....	Pédale Hi hat
CBS 1000.....	Pied de cymbale perche
CS 1000.....	Pied de cymbale
code..... Set accessoires HS 1000.....	399,00 €

CAISSES CLAIRES

Série Artistes

Les séries exclusives SONOR Artist Snare sont le fruit d'une étroite osmose entre les batteurs les plus talentueux de la planète et l'immense expérience de SONOR en matière de fabrication d'instruments de percussion. Cette collaboration a donné le jour à une collection de caisses claires sans précédents, capable de satisfaire même les exigences les plus extrêmes.

Qu'elle soit fabriquée en acier, en bronze ou en laiton, en érable, en hêtre ou en bouleau, chaque caisse claire Artist est un chef d'oeuvre à part entière. Durant la phase de conception, le design est aussi important que la qualité du son. Cette attention particulière apportée à tous les détails donne à chaque fût un caractère original et bien déterminé.



code.....AS 16 1305 TI SDW 1.209,00 €

AS 16 1305 TI - Tineo

Cette nouvelle caisse claire de la série Artist propose un fût massif de 27 plis de hêtre (26 mm d'épaisseur), ce qui procure une sonorité d'une implacable puissance. Elle est ainsi profonde, avec beaucoup de deep-end, mais reste pourtant parfaitement claire et définie. Elle sera, de la sorte, idéale pour le funk, la fusion, la jungle ou les musiques électroniques.



code.....AS 12 1307 AM SDW 1.439,00 €

AS 12 1307 AM - Amboina

La toute nouvelle arrivée dans la série Artist Snare est la très select Amboina, en 13x7. Élaborée à partir d'un fût massif en érable de 8mm d'épaisseur, summum de la perfection, elle offre un large éventail sonore, qui va de la plus subtile sensibilité jusqu'à la violence à l'état pur, est ce qui caractérise le mieux cet instrument, doté d'une tonalité chaleureuse dans les graves, ainsi que d'aigus et de médiums particulièrement équilibrés. Grâce au placage en pli extérieur, d'une essence raffinée, le Burl Amboina, combiné à un hardware entièrement doré en 24 carats, cette caisse claire jouit d'un look à vous couper le souffle.



code.....AS 12 1405 MB 1.249,00 €

AS 12 1405 MB - Scandinavian Birch

Cette caisse claire Artist 14x5, légère, fabriquée en 9 plis d'érable (4mm d'épaisseur), et de conception vintage, dispose d'un son clair, transparent, et d'une résonance exceptionnelle. Le pli de finition classique en bouleau scandinave, doublé du hardware plaqué or en 24 carats, donne à ce modèle un look de grande classe. Sa sonorité chaleureuse et riche font de cette caisse claire un instrument polyvalent, adapté à de nombreux styles de jeu.



code.....AS 12 1406 BRB 3.149,00 €

AS 12 1406 BRB - Bronze Black

Dans la catégorie "poids lourd" de l'équipe Artist Snare, fabriquée exactement à la manière d'une cymbale, ce fût 14x6 de 3 mm d'épaisseur est moulé en une seule pièce de bronze, ce qui lui donne la meilleure résonance possible et une projection spectaculaire. Offrant un volume impressionnant, c'est donc un fût idéal pour tout style de musique requérant puissance, force et projection.



code.....AS 12 1406 CM 1.049,00 €

AS 12 1406 CM - Cottonwood

Parfaite pour agir efficacement en toute situation, cette caisse claire 14x6 est fabriquée en 9 plis d'érable (épaisseur 6mm), possède des cercles moulés et chromés, et jouit d'une finition satinée unique, baptisée CM Cottonwood. Elle produit une tonalité ample et chaleureuse, riche en harmoniques et offre également une attaque claire, ainsi qu'une grande sensibilité, grâce à son timbre en acier inoxydable.

CAISSES CLAIRES

Série Signature

CAISSES CLAIRES SIGNATURE GAVIN HARRISON « PROTEAN »

À la fin 2011, SONOR et Gavin ont commencé à travailler ensemble sur le projet « Protean », dans le but de fabriquer une caisse claire qui soit aussi éclectique que le célèbre batteur lui-même. Le terme « Protean » vient de la mythologie grecque, et signifie versatile, aux aspects changeants. Gavin voulait que cette caisse claire soit un cheval de bataille pouvant faire face rapidement à différentes situations musicales en se transformant facilement.

Quand j'ai eu la chance de mettre au point le design de cette caisse claire en collaboration avec SONOR, je savais exactement ce que je voulais réaliser: un fût fondé sur trente années d'expériences en tant que batteur professionnel. J'ai donc choisi le matériau du fût, les chanfreins différents de chaque côté de celui-ci, les anneaux de sourdines, le cercle S-Hoop, et les timbres à 8 brins, parce que je savais que cette combinaison pourrait marcher dans toutes sortes de situations. Nous avons appelé la caisse claire « Protean » parce qu'elle est polyvalente et que vous pouvez changer facilement la configuration du fût pour adapter précisément le son au contexte musical voulu. De plus, je souhaitais que le design permette au fût d'être incorporé facilement à n'importe quel kit. Il reprend donc un look élégant style « Art Déco », avec une finition noire satinée très classique.

C'est l'esprit vintage qui rencontre la technologie moderne pour donner le meilleur! C'est un véritable rêve devenu réalité!

Gavin Harrison

CONSTRUCTION ET FINITION

Cette caisse claire Signature est fabriquée en Allemagne et se trouve disponible en deux tailles: 12 x 5 et 14 x 5,25. Ces deux fûts sont fabriqués en 6 plis de bouleau de première qualité, sélectionnés à la main, pour obtenir une épaisseur minimale de 6 mm. La finition indémodable, le Silky Black, est mise en valeur par des joints de protection blancs isolant le hardware de la lutherie.

SYSTÈME DUAL GLIDE ET CERCLES HYBRIDES

Gavin est fan des avantages du nouveau système Dual Glide, mais il a poussé le concept encore plus loin. Le cercle inférieur, ouvert au niveau du berceau de timbre, rend en effet ce système encore plus efficace, permettant de changer de timbre en quelques secondes. De plus, accorder la peau de timbre sans la présence du timbre s'avère beaucoup plus facile. La caisse claire est montée avec un cercle S-Hoop du côté frappe et un cercle spécial à triple pli, et ouvert, du côté timbre.

NOUVELLES CLÉS D'ACCORDAGE « PROTEAN »

Les clés Protean rendent le changement des peaux et l'accordage plus faciles, plus rapides et plus efficaces.

LES PEaux

Les caisses claires sont équipées de peaux fabriquées par REMO USA: une CS sablée blanche avec un cercle central noir du côté frappe et une SONOR Medium Resonance du côté timbre.

DES CHANFREINS HYBRIDES

Cette caisse claire reprend le chanfrein rond du côté de la peau de frappe, qui avait été utilisé par SONOR jusqu'en 1975. Du côté de la peau de timbre, on conserve le chanfrein taillé à 45°, de conception plus moderne.

DES COQUILLES VINTAGES

Gavin a choisi les anciennes coquilles Phonic, qui augmentent la masse de la caisse claire et éliminent les contraintes sur le fût lorsque l'on tend beaucoup les peaux.

DES ANNEAUX DE SOURDINE UNIQUES.

Une autre caractéristique originale du set, c'est la présence de trois anneaux de sourdine (léger, médium, et lourd) conçus spécialement pour la caisse claire et retenus par le repli du cercle S-Hoop. Ainsi, on peut contrôler la quantité exacte d'harmoniques que l'on souhaite conserver en utilisant les anneaux séparément ou ensemble.

DES TIMBRES DE CAISSE CLAIRE EXCLUSIFS

Trois configurations de timbres originaux à 8 brins sont disponibles. Le timbre "Straight 8" dispose de 8 brins en acier inoxydable placés au centre du timbre.

L'édition Premium comprend le timbre "EQ" avec 8 brins de bronze décentrés. Le timbre "Spacer" comprend 8 brins en laiton, dotés de diamètres différents, et disposant d'un écart unique entre chacun. Les timbres de l'édition Premium sont livrés dans une boîte en bois fabriquée spécialement pour leur protection.

ÉDITION STANDARD OU PREMIUM

Les caisses claires sont disponibles en version Standard ou Premium: l'édition Standard comprend la caisse claire, un set de trois anneaux de sourdine et deux clés de batterie Protean.

code.....SSD 13 1205 GH SE 859,00 €

code.....SSD 13 14 x 5,25 GH SE 919,00 €

L'édition Premium comprend la caisse claire, un set de trois anneaux de sourdine, deux clés de batterie Protean, les timbres "EQ" et "Spacer" présenté dans un étui rigide spécialement conçu par Hardcase UK et boîte en bois Protean.

code.....SSD 13 1205 GH PE 1.079,00 €

code.....SSD 13 14 x 5,25 GH PE 1.179,00 €



CAISSE CLAIRE SEF 11 JUNGLE 10'X2'

Caisse claire Naturelle en Hêtre de 10'x2' avec cymbalettes.

code SEF 11 1002 SDJ Caisse claire Jungle Hêtre - Finition naturelle 10x2, équipée de cymbalettes 179,00 €

Caisse claire Jungle Hêtre - Finition naturelle 10x2, équipée de cymbalettes

code JTH Fixation pour caisse claire Jungle 38,00 €

Fixation pour caisse claire Jungle



CAISSES CLAIRES

CAISSES CLAIRES - ACCESSOIRES



CAISSE CLAIRE SIGNATURE JOST NICKEL

Batteur, professeur, auteur, Jost Nickel explore tous les aspects de la batterie. Au niveau international, il a gagné sa réputation grâce à ses cliniques à guichets fermés et des livres de batterie à succès.

Caisse claire 14x6,25 en hêtre 14 plis en 9 mm d'épaisseur en finition piano noire laquée avec une bande argentée. Accastillage chromé, cercle de 2,3 mm, timbre acier à 24 brins.

code..... SSD 14 x 6,25 JN SDW 969,00 €

CAISSE CLAIRE SIGNATURE BENNY GREB

Depuis 2004, Benny Greb, une star particulièrement brillante de la batterie, a rejoint l'équipe SONOR. On trouve Benny aux côtés de nombreux musiciens différents, tous à la recherche de son jeu stylé et ciselé à merveille. Vous pourrez ainsi l'apprécier dans un contexte purement rock (Stoppok ou The Ron Spielman Trio) ou au sein de son groupe de jazz (Benny Greb Brass Band).

Le modèle Signature de Benny est aussi musical et éclectique que le batteur lui-même. Benny préfère le hêtre, un bois qui donne au fût cette transparence, cette chaleur et ce gros son, quelque soit le type d'accordage choisi. Le magnifique pli de finition extérieure est en bouleau scandinave, ce qui ajoute un look indémodable au fût. Le badge personnalisé de Benny Greb représente sa caricature dans le style BD et un anneau synthétique entoure le fût pour en rehausser le design.

Dans tous mes enregistrements récents, vous pouvez entendre le son énorme et l'incroyable polyvalence de ce magnifique instrument. Je suis vraiment heureux de partager aujourd'hui ce son avec vous! J'espère que vous allez bien vous éclater avec!
Benny Greb

2 NOUVELLES CAISSES CLAIRES BENNY GREB



La caisse claire en hêtre avec placage extérieur en bouleau scandinave est désormais livrée avec une incrustation en bois Bubinga et des coquilles vintage des années 1950 très chics. Elle dispose également du Dual Glide supérieure et du nouveau mécanisme d'amortissement "MonoRail" double avec étouffoirs en feutre et molletonné.

code..... SSD 10 13x5,75 BG SDW 2.0 899,00 €

Caisse claire 13x5,75 en hêtre 9 plis en 5 mm d'épaisseur, finition bouleau de scandinavie avec insert central en Bubinga, coquilles Vintage et double monorail à étouffoirs.



La toute nouvelle BENNY GREB SIGNATURE BRASS est en laiton Vintage avec une finition et des coquilles Teardrop Vintage sur un fût en laiton de 1,2 mm. Aussi équipée du double "MonoRail" avec étouffoirs en feutre et molletonné.

code..... SSD 10 13x5,75 BG SDB 2.0 999,00 €

Caisse claire 13x5,75 en laiton vintage en 1,2 mm d'épaisseur avec une bande centrale jaune, coquilles Vintage et double monorail à étouffoirs.

RÉÉDITION DES SÉRIES PHONIC



code D 515 PA 1.109,00 €

D 515 PA
14 x 5,75 - Fût hêtre 12 plis - Finition Palissandre extérieur et intérieur - Cercles moulés + coquilles Accastillage chromé vintage Phonic - Tirants à tête fendue - Badge Vintage - Accastillage chrome



code D 516 MR 999,00 €

D 516 MR
14 x 6,5 - Fût Hêtre 12 plis - Finition Acajou extérieur et Hêtre intérieur - Cercles moulés + coquilles vintage Phonic - Tirants à tête fendue - Badge Vintage - Accastillage chromé

Série Kompessor

UNE PUISSANCE À COUPER LE SOUFFLE :

Nos nouvelles caisses claires de la série Kompessor transforment l'air en énergie sonore pure, qui vous coupe le souffle dès la première frappe. La réponse sensible, le son SONOR puissant caractéristique et la large gamme de matériaux et de tailles font de ces caisses claires un véritable outil de travail, adapté à une variété de styles musicaux. Grâce aux mesures optimales de la caisse (système OSM), les peaux peuvent vibrer plus librement en raison du diamètre de caisse légèrement réduit. Pour une stabilité d'accord maximale même dans des conditions extrêmes, ces caisses claires sont également équipées de coquilles TuneSafe.



code..... KS 14575 SDS 329,00 €
14" x 5,75", Acier Chromé

code..... KS 1465 SDS 349,00 €
14" x 6,5", Acier Chromé



code..... KS 1307 SDB 589,00 €
13" x 07", Laiton Nickelé Noir

code..... KS 14575 SDB 589,00 €
14" x 5,75", Laiton Nickelé Noir

code..... KS 1465 SDB 599,00 €
14" x 6,5", Laiton Nickelé Noir



code..... KS 14575 SDA 629,00 €
14" x 5,75", Aluminium Poli

code..... KS 1465 SDA 629,00 €
14" x 6,5", Aluminium Poli

code..... KS 1408 SDA 679,00 €
14" x 08", Aluminium Poli

MAINTENANT ÉGALEMENT DISPONIBLES EN 2 FINITIONS BOIS HÊTRE :

Ces caisses claires bois fabriquées en Allemagne projettent un son plein et articulé, caractéristique des batteries SONOR. Leur fût épais en hêtre (12 plis en 8mm) est fabriqué à l'aide de notre procédé exclusif Cross-Laminate Tension Free (CLTF) et de l'Optimum Shell Measurements (OSM). Le diamètre légèrement sous-dimensionné permet un contact parfait entre le fût et la peau pour tous les réglages. Dans le même temps, les coquilles équipées du TuneSafe et les peaux Remo USA garantissent une stabilité d'accordage maximale et un son exceptionnel dès la sortie de la boîte. Finition Semi Gloss Hêtre naturel.



code..... KS 1307 SDW NAB 689,00 €
13" x 7", Bois Hêtre Épais



code..... KS 1406 SDW NAB 639,00 €
14" x 6", Bois Hêtre Épais

NOUVEAUTÉ

Pédale Jojo Mayer

LE MÉCANISME DE PLIAGE

Il permet de plier la pédale par la simple pression sur un bouton, pour la rendre ultra-compacte lors du transport. Pour augmenter sa longévité, le ressort peut être désolidarisé et maintenu avec un aimant quand la pédale est pliée.

En dehors du repliement de la pédale et de son mécanisme de fixation, tous les réglages, comme la tension du ressort, la hauteur de la semelle ou l'angle de la batte sont classiques et reprennent les standards du marché.

MÂCHOIRE DE MONTAGE INSTANTANÉE

Elle permet de monter la pédale d'un seul mouvement. La mâchoire s'ajuste à tous les cercles du marché, quelle que soit leur épaisseur.

LA SEMELLE ALLONGÉE

La semelle allongée et souple offre plus d'action sur la frappe et permet une plus grande variation de mouvements lorsque l'on joue talon-pointe ou que l'on utilise le glissé de la pointe.

LE SYSTÈME DE TRANSMISSION ALLÉGÉ

Le pignon de transmission et le bloc de batte ont été conçus dans un seul ensemble pour être plus légers et calibrés pour offrir des frappes parfaitement équilibrées. Le pignon circulaire crée une accélération linéaire de

la batte qui offre un avantage décisif pour l'utilisation de techniques de jeu hybrides.

LE RUBAN BALISTIQUE EN FIBRE

Il minimise l'inertie du système de transmission et offre ainsi une réponse plus rapide et plus souple que les chaînes ou les axes solides.

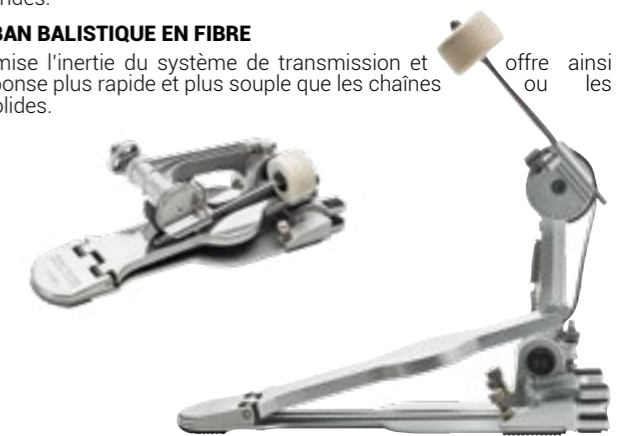

code..... Pédale JoJo Mayer Pédale 'Perfect Balance' Signature 339,00 €

NOUVELLE VERSION JOJO MAYER STANDARD

Version standard de la célèbre pédale Jojo MAYER Signature, avec la potence fixe, la semelle polie non gravée, l'axe sur roulement à bille, la pince de cercle indépendante. Livrée en sac de transport nylon.

code Pédale JoJo Mayer Pédale 'Perfect Balance' standard . 289,00 €



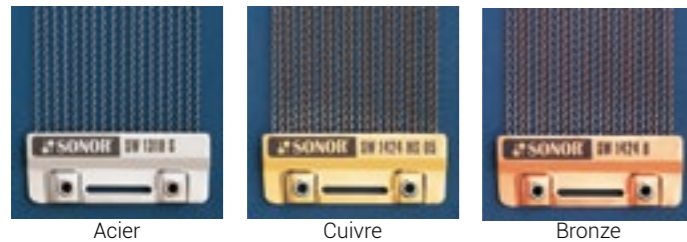
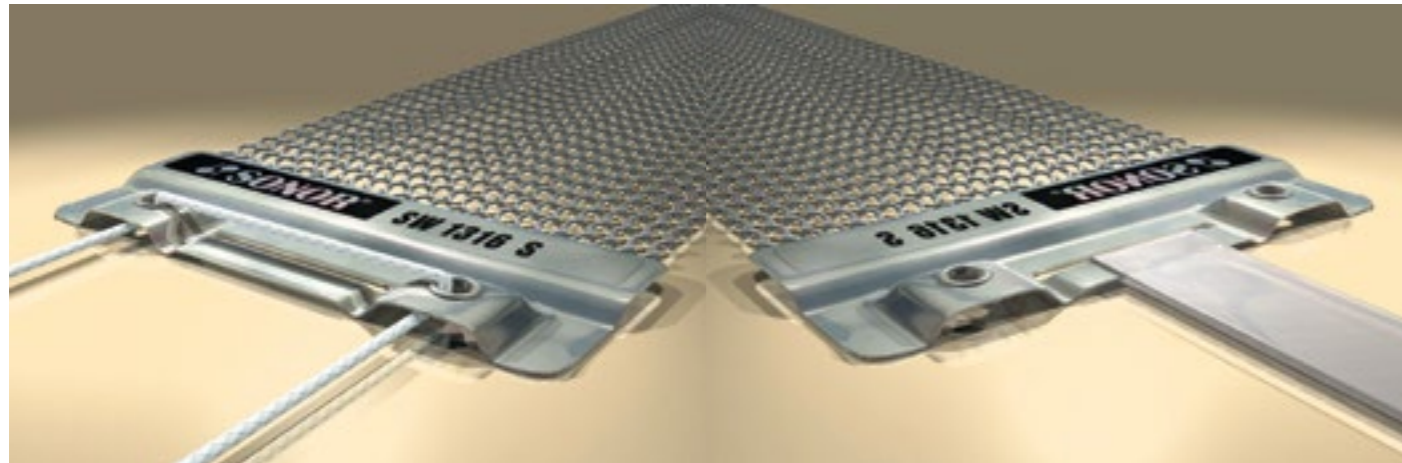

Les timbres **SoundWire** de SONOR, fabriqués en Allemagne, permettent aux batteurs d'affiner le son de leur caisse claire :

- 3 matériaux disponibles (acier, cuivre et bronze)
- Extrémités ergonomiques pour un contact timbre-peau optimum
- Bords arrondis pour éviter tout dommage lors du serrage
- Chaque jeu de timbre est livré dans une boîte de protection en bois de qualité

TIMBRES ACIER

code.....	SW 1218 S	86,90 €
Timbre 12" - 18 rangs - Diam 0,5 mm - Acier		
code.....	SW 1318 S	86,90 €
Timbre 13" - 18 rangs - Diam 0,5 mm - Acier		
code.....	SW 1418 S	86,90 €
Timbre 14" - 18 rangs - Diam 0,5 mm - Acier		
code.....	SW 1424 S	86,90 €
Timbre 14" - 24 rangs - Diam 0,5 mm - Acier		

TIMBRES BRONZE

code.....	SW 1018 B	86,90 €
Timbre 10" - 18 rangs - Diam 0,5 mm - Bronze		
code.....	SW 1418 B	86,90 €
Timbre 14" - 18 rangs - Diam 0,5 mm - Bronze		
code.....	SW 1424 B	86,90 €
Timbre 14" - 24 rangs - Diam 0,5 mm - Bronze		

TIMBRES CUIVRE

code.....	SW 1418 MS 05	86,90 €
Timbre 14" - 18 rangs - Diam 0,5 mm - Cuivre		
code.....	SW 1424 MS 05	86,90 €
Timbre 14" - 24 rangs - Diam 0,5 mm - Cuivre		

BATTES

code.....	SCH20	32,00 €
Batte pour pédale de grosse caisse - tête conique en feutre		
code.....	SCH28	22,90 €
Batte pour pédale de grosse caisse - double tête: feutre et plastique, 77g		

MAILLETS

code.....	SCH 13	18,90 €
Maillet Orff - Double tête bois et caoutchouc - Vendu par paire		
code.....	SCH 40	7,00 €
Maillet Orff en bois - vendu par paire		

CLES ET ACCESSOIRES DIVERS

code.....	DK 5072	6,90 €
Clé courte à fente -S-Class pro / Delite / Designer		
code.....	PTK	12,90 €
Clé Protean		
code.....	RK	33,00 €
Clé RK fente et section carrée, avec son porte clé.		
code.....	ZM 6555	66,00 €
Fixations de charleston (hi-hat) sur caisse claire		
code.....	SL 5205	19,90 €
Super Lock (Pour blocage des tirants) - Sachet de 20 pièces - Peut être utilisé sur toutes les marques de batterie		

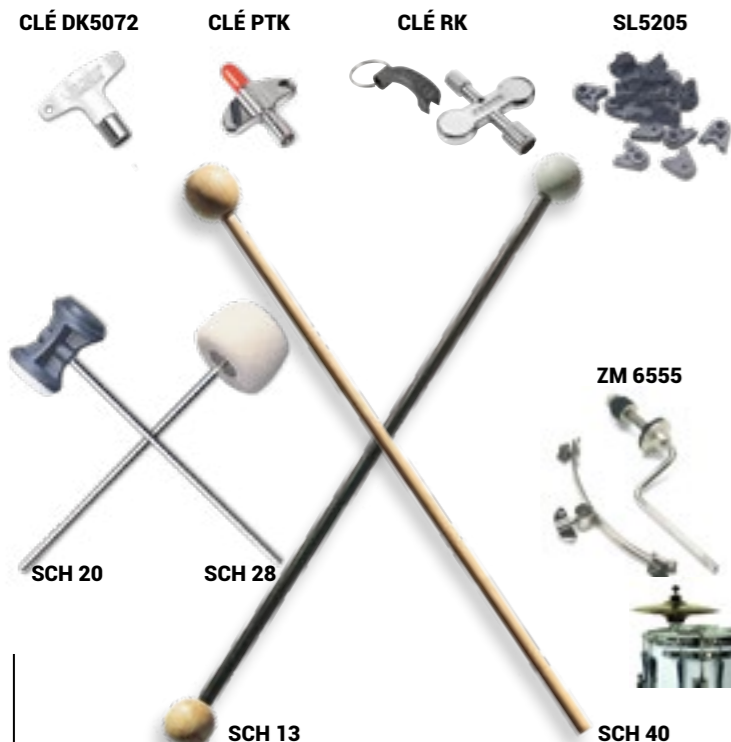

Accessoires série 2000

Cette série d'entrée de gamme SONOR est caractérisée par un bon confort d'utilisation et un look pro! Des accessoires standards, résistants et stables, pour jouer en toute confiance!

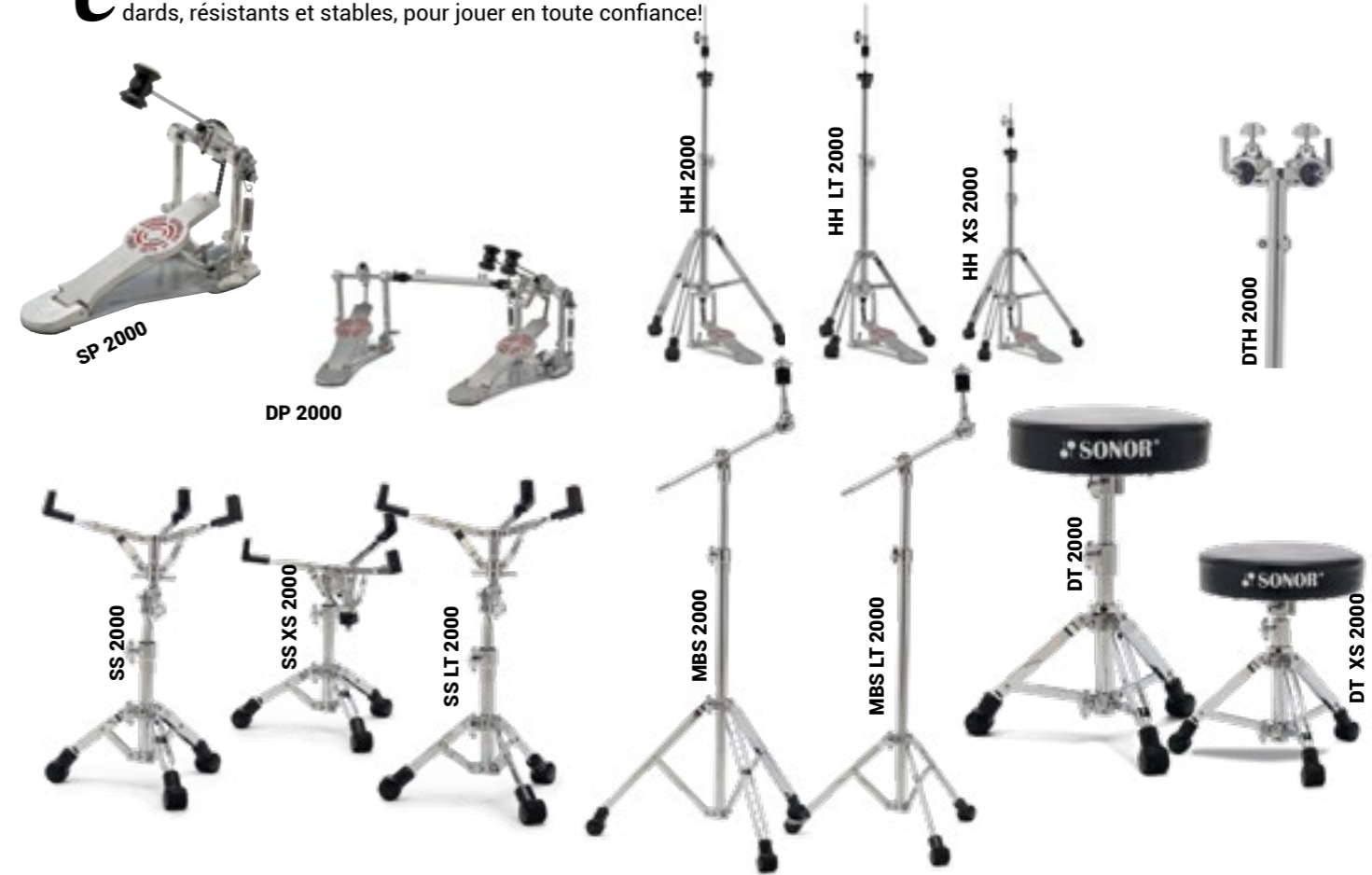

ACCESSOIRES SERIE 2000

code.....	SP 2000	Pédale de grosse caisse	109,00 €	code.....	SS LT 2000	Pied de caisse claire - Simple embase	89,00 €
code.....	DP 2000	Double pédale de grosse caisse	319,00 €	code.....	MBS 2000	Pied de cymbale+ Mini perche rétractable dans le tube supérieur	119,00 €
code.....	HH 2000	Pied de Hit-Hat	169,00 €	code.....	MBS LT 2000	Pied de cymbale simple embase+ Mini perche rétractable dans tube supérieur	99,00 €
code.....	HH LT 2000	Pied de Hit-Hat à simple embase	129,00 €	code.....	DTH 2000	Attache double toms	89,00 €
code.....	HH XS 2000	Pied de Hit-Hat version basse	169,00 €	code.....	DT 2000	Siège	149,00 €
code.....	SS 2000	Pied de caisse claire	89,00 €	code.....	DT XS 2000	Siège bas	149,00 €
code.....	SS XS 2000	Pied de caisse claire - BAS	89,00 €				

Kit Accessoires HS 2000

KIT ACCESSOIRES HS 2000

code.....	HS 2000	Pack 5 accessoires: HH 2000 - SS 2000 - 2xMBS 2000 - SP 2000	529,00 €
-----------	----------------	--	----------

KIT ACCESSOIRES HS LT 2000

code.....	HS LT 2000	Pack 5 accessoires simple embase : HH LT 2000 - SS LT 2000 - 2xMBS LT 2000 - SP 2000	479,00 €
-----------	-------------------	--	----------

CLAMPS ET ATTACHES

Tous les clamps sont munis d'inserts en caoutchouc pour éviter bosselures et éraflures sur les stands. Un design racé et moderne associé à des innovations technologiques. Livrés dans un emballage blister protecteur.

code.....	MH-MC	Multiclamp standard	35,00 €
code.....	MH-AC	Multiclamp orientable avec axe	39,00 €
code.....	MH-PC	Multiclamp pour percussions	39,00 €
code.....	MH-BDPA	Attache percussion sur cercle de grosse caisse	39,00 €
code.....	MH-BDHH	Attache hi hat sur grosse caisse	49,00 €
code.....	MH-BC	Clamp standard orientable	30,00 €
code.....	QRC	Quick Release Clamp	12,00 €

SUPPORT RÉCEPTACLE POUR DEUX CLES DE BATTERIE - Votre clé d'accordage toujours à portée de main!

Avec le nouveau support-réceptacle pour deux clés de batterie, chercher partout sa clé au moment crucial est une aventure du passé! Toujours à portée de main... Juste sous votre siège de batterie.



ACCESSOIRES

ACCESSOIRES

Accessoires série 4000

Accessoires série 600

Une série d'accessoires professionnels, prêts pour les tournées les plus longues, avec un rapport qualité/prix imbattable! Grâce à une mécanique précise et un choix nombreux, la série 4000 est facile à utiliser, régler et démonter.

Le nec plus ultra des accessoires SONOR. Ils offrent une sécurité de fonctionnement maximum et une manipulation confortable, grâce à deux nombreuses composantes de montage. Ils sont véritablement professionnels dans les moindres détails.

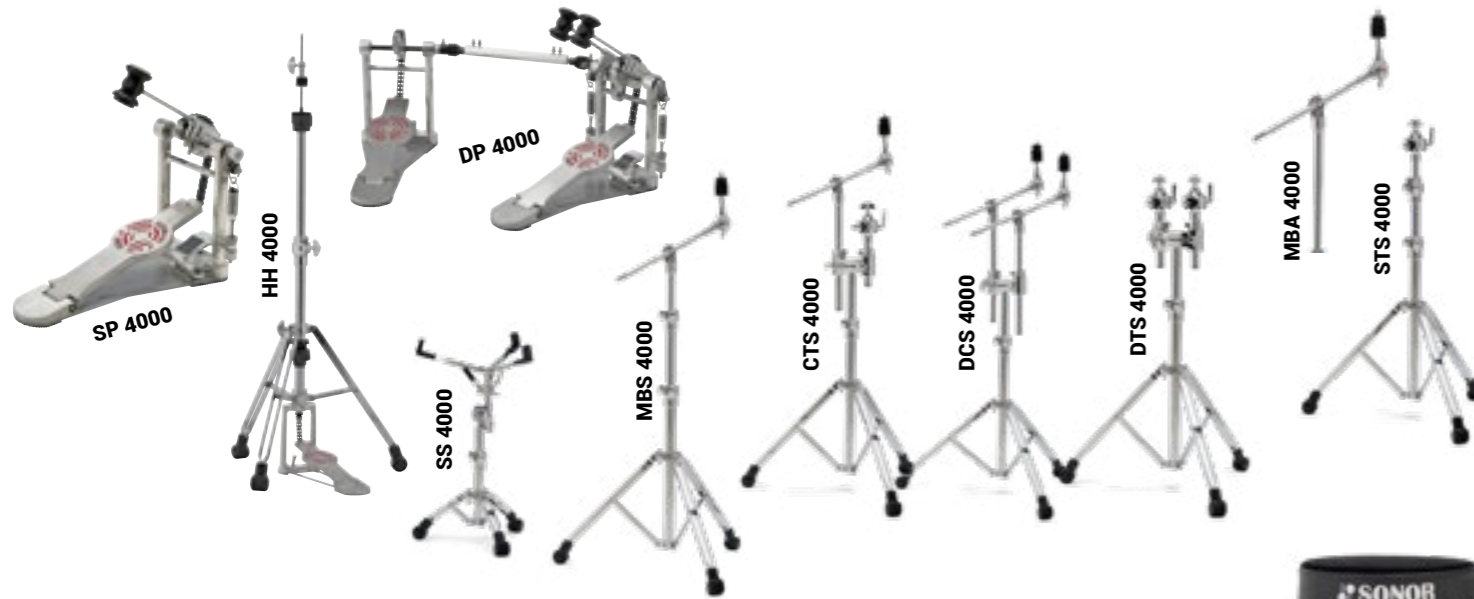

ACCESSOIRES SERIE 4000

code.....	SP 4000.....	Pédale de grosse caisse livrée avec housse.....	169,00 €
code.....	DP 4000.....	Double pédale de grosse caisse livrée avec Housse.....	349,00 €
code.....	HH 4000.....	Pied Hi-Hat Tripode rotatif - Axe hexagonal - Coupelle orientable.....	189,00 €
code.....	SS 4000.....	Pied de caisse claire.....	129,00 €
code.....	MBS 4000.....	Pied de cymbale+ Mini perche rétractable dans le tube supérieur.....	149,00 €
code.....	CTS 4000.....	Pied tom / cymbale.....	219,00 €
code.....	DCS 4000.....	Pied double cymbale.....	229,00 €
code.....	DTS 4000.....	Pied double toms.....	189,00 €
code.....	STS 4000.....	Pied Simple tom.....	159,00 €
code.....	MBA 4000.....	Perche Mini Boom.....	69,00 €
code.....	STH 4000.....	Attache simple tom.....	79,00 €
code.....	DTH 4000.....	Attache double toms.....	129,00 €
code.....	TA 4000.....	Bras de tom.....	45,00 €
code.....	DT 4000.....	Siège.....	199,00 €

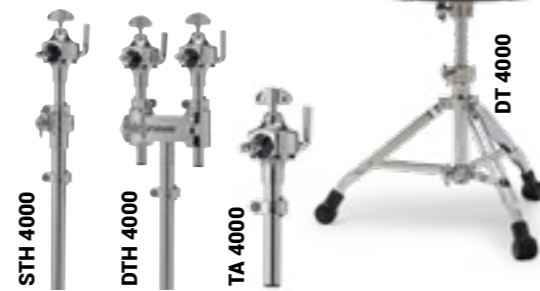

Kit Accessoires HS 4000

code..... HS 4000..... Pack 5 accessoires: HH 4000 - SS 4000 - 2xMBS 4000 - SP 4000..... 699,00 €

ACCESSOIRES SERIE 600

code.....	SP 673.....	Pédale de grosse caisse avec sac de transport.....	399,00 €
code.....	DP 672.....	Double pédale de grosse caisse - Livrée avec Housse.....	799,00 €
code.....	HH 674 MC.....	Hi hat - Tripode rotatif + 1 pied indépendant - axe hexagonal - coupelle orientable.....	499,00 €
code.....	XH 674 MC.....	X hat - coupelle orientable.....	69,00 €
code.....	SS 677 MC.....	Pied de caisse claire.....	259,00 €
code.....	DTS 675 MC.....	Pied double toms - 1 pied indépendant.....	319,00 €
code.....	STS 676 MC.....	Pied simple tom - 1 pied indépendant.....	269,00 €

code.....	DTH 675 MC.....	Attache double toms.....	149,00 €
code.....	TA 678 MC.....	Bras de tom.....	59,00 €
code.....	MBS 673 MC.....	Pied de cymbale + mini perche retractable tube supérieur.....	329,00 €
code.....	DCS 678 MC.....	Pied double cymbales.....	449,00 €
code.....	CTS 679 MC.....	Pied de Tom / cymbale.....	449,00 €
code.....	STH 674 MC.....	Attache simple de Tom.....	109,00 €
code.....	DT 6000 ST.....	Siège batteur (selle).....	369,00 €
code.....	DT 6000 RT.....	Siège batteur (rond).....	349,00 €

Pédales GIANT STEP

Toutes les pédales Giant Step fonctionnent avec un mécanisme à chaîne. Un ruban pouvant être changé est inclus.

code.....	GSP 3.....	GIANT STEP Simple.....	549,00 €
code.....	GDPR 3.....	GIANT STEP Double Pédale Droitier.....	1.199,00 €

PÉDALES GIANT STEP - Vitesse et puissance maximales!

Les pédales SONOR Giant Step sont l'outil idéal pour tous les batteurs qui veulent se démarquer sans rien sacrifier à leur expressivité musicale. Véritables chef-d'oeuvres technologiques, elles permettent une incroyable vitesse et un grand confort d'utilisation. Le design impressionnant et les nombreuses options permettant de mieux adapter la pédale à son style font des Giant Step une catégorie à part entière. Depuis la semelle Target Point jusqu'à la talonnette, tous les mécanismes de la Giant Step ont été étudiés dans les moindres détails.

• Pédale simple - simplement plus rapide

Un joyau des séries Giant Step! Équipée avec tous les ingrédients importants: Target Point, pendule de rotation, Smart Connect, Docking Station.

• Pédale double

Le système de connexion "Smart Connect" à un essieu cylindrique permet une fixation rapide et facile de deux pédales, grâce à un clamp à rotule et à un mécanisme à levier efficace. Il élimine toutes les tensions traditionnelles provenant des angles différents qui peuvent découler du positionnement des grosses caisses.

UN CAOUTCHOUC ANTI-GLISSE - Stop aux escapades!

Accrochez n'importe quel revêtement! Le socle de la pédale dispose d'un caoutchouc antiglisse, équipé d'un velcro auto adhésif.



PÉDALE DE GROSSE CAISSE SP 673 SÉRIE 600 :

- La Pédale de grosse caisse reprend le design Giant Step
- Souple, rapide, elle bénéficie de toute la technologie SONOR
- Elle est équipée des systèmes Smart Connect et Docking Station, pour pouvoir être montée sur la grosse caisse rapidement et avec efficacité.
- La batte à double surface de frappe offre le choix du type d'attaque désiré.
- Le bloc de frein de pointe est réglable.



SP 673

CLAMP À 3 SECTIONS (SÉRIE 4000 & 600)

Le clamp à 3 sections permet de diffuser la force de serrage de façon homogène sur tout le diamètre de la tubulure, comme aucun autre modèle. De plus, il peut être réglé facilement.

TIGE HEX (SÉRIE 4000 & 600)

Grâce à sa nouvelle tige hexagonale, plus de risque de relâchement de la cymbale supérieure.



LA PARTIE INFÉRIEURE DU TILTER - une embase solide et flexible. Facile à ajuster grâce à 7 crans de position.

LA PERCHE RÉTRACTABLE - deux pieds en un!

La perche peut s'escamoter dans la tubulure principale, transformant le pied en un stand simple.



SLEEVE CUP POUR CYMBALE

Tous les pieds et bras de cymbale des séries 4000, 2000 disposent désormais du nouveau système « Sleeve Cup »

Enfants

Carillon avec lames métal colorées, coins arrondis, encoche pour maillets

Primary

Carillons avec barres métal argenté 3mm d'épaisseur et boîte de résonance en bois de pin

NG

La gamme de carillons la plus populaire!
Carillons avec lames alliage métal rouge 2mm d'épaisseur et boîte de résonance en bois de hêtre protégée par une finition 'Protera'™.

MK

La gamme pro.
Carillons avec lames alliage métal gris 5mm d'épaisseur et 20% plus large pour une facilité de jeu et un rendu sonore améliorés. Boîte de résonance en bois de hêtre protégée par une finition 'Protera'™.

CARILLONS

Carillons Soprano



code..... **BWG** **37,00 €**

BWG
ENFANTS • Carillon 13 lames DO3-FA4 + Fa# + Sib + une paire de maillets SCH 40



code..... **GP** **51,90 €**

GP
PRIMARY • DIATONIQUE 13 lames DO3-FA4 + FA# et Sib + une paire de maillets SCH 40



code..... **NG 10** **65,00 €**

NG 10
NG • DIATONIQUE 13 lames DO3-FA4 + FA# et Sib + une paire de maillets SCH 40



code..... **NG 30** **99,00 €**

NG 30
NG • CHROMATIQUE DO3-FA#4 - 2 RANGEES + une paire de maillets SCH 40



code..... **SG 19 *** **254,90 €**

SG 19
MK • DIATONIQUE DO3-DO5 + 2 paires de maillets SCH 3 et SCH 95 - Sur commande



code..... **SG 25 *** **309,90 €**

SG 25
MK • CHROMATIQUE DO3-DO5 + 2 paires de maillets SCH 3 et SCH 95 - Sur commande

Carillons Alto



code..... **NG 11** **85,00 €**

NG 11
NG • DIATONIQUE DO2-LA3 + FA# ET Sib + deux maillets SCH 40



code..... **NG 31** **135,00 €**

NG 31
NG • CHROMATIQUE DO2-Sib3 - 2 RANGEES + deux maillets SCH 40



Retrouvez toutes les gammes complètes de carillons sur le site : www.sonor.com

Carillons Tenor Alto



code..... **TAG 19 *** **264,90 €**

TAG 19
MK • DIATONIQUE DO2-DO4 + 2 paires de maillets SCH 40 et SCH 95 - Sur commande



code..... **TAG 25 *** **329,90 €**

TAG 25
MK • CHROMATIQUE DO2-DO4 + 2 paires de maillets SCH 40 et SCH 95 - Sur commande

MARCHING - FANFARES

Tradition, innovation et modernité

Dès la création de la société par Johannes Link en 1875, SONOR propose tout une gamme d'instruments de concert et de percussion. Des matériaux de haute qualité, un travail artisanal méticuleux, le soin porté aux détails et à la finition sont les valeurs que SONOR n'a cessé de respecter dans son usine de Bad Berleburg-Aue.

Les instruments de la gamme Marching sont testés dans les conditions météorologiques défavorables afin de garantir une solidité, une résistance et une fiabilité à toute épreuve. Revêtements celluloïd, œillets en acier inoxydable, cerceaux de grosse caisse irréprochables, peaux Remo fabriquées aux Etats-Unis, tous les composants sont soigneusement conçus pour offrir l'assurance d'une qualité et d'une longévité exceptionnelles.

PROFESSIONAL LINE

Depuis plus de trois décennies, les dernières technologies, les développements ainsi que les normes de qualité élevées de musiciens ambitieux en cohérence sont pris en compte avec cette série.

Une empreinte sonore propre avec des plages dynamiques, avec des coques plus profondes de haute qualité, des chromages aux surfaces résistantes et pratiques.

Les détails de l'équipement ont fait de ces instruments un best-seller fabriqué sur le marché. Toutes les caisses claires professionnelles sont équipées en série d'un amortisseur REMO® Muffl', pour soutenir le son court mais plein. Les peaux Remo originales - Made in USA - sont un autre critère pour un son équilibré.



CAISSE CLAIRE MP 454

La MP 454 est utilisée à la fois dans la musique de marche, sur la Scène et à la maison. Le support de genou est en acier inoxydable plastifié. Tout le monde peut ainsi s'adapter aux caisses claires de la gamme Professional. Mouvement facilité de la cuisse pendant la marche.

code..... **MP 454** **729,00 €**

code..... **MP 456** **749,00 €**

CAISSE CLAIRE MP 456

Les caractéristiques exceptionnelles de la MP 456 sont impressionnantes. Le son et l'approche de la frappe sont sensibles.

Article..... Dimension..... Poids..... Matériau..... Finition..... Nbre tirants
MP 454..... 14" x 5 3/4"..... 3,8 Kg..... Acier..... Chromé..... 16
MP 456..... 14" x 6 1/2"..... 4,6 Kg..... Acier..... Chromé..... 16

Livré avec : plaque de portage, genouillère (ZM 6514), Peaux REMO® Muffl' - Made in USA

TAMBOUR MP 1412 XM

Ce tambour a été spécialement développé pour les exigences élevées du corps musical militaire. Les forces armées allemandes et de l'armée suisse se mobilisent pour le MP 1412 XM. Il est particulièrement efficace en raison d'un son court et sec, avec l'amortisseur silencieux Remo® original intégré, pratique dans tous les domaines de la musique de marche. Les freins filetés "Snap-Lock" empêchent le desserrage accidentel des 20 tirants.

code..... **MP 1412 XM** **1.639,00 €**

Article..... Dimension..... Poids..... Matériau..... Finition..... Nbre tirants
MP 1412 XM... 14" x 12"..... 6,0 KG..... Acier..... Chromé..... 20

Livré avec : Platine Vario (ZM 6516), support genou (ZM 6515), pieds de support (ZM 6518), Peaux REMO® Muffl' - USA -, 4 vis de fixation par coquille, Système Throw-Off-II, Snap-Lock

GROSSES CAISSES DE PARADE MP

Le professionnalisme a été appliqué jusque dans les moindres détails. 20 tirants permettent une précision de réglage absolue. Ils sont complètement encastrés dans les crochets et garantissent que les blessures au batteur ou les dommages aux vêtements soient quasi impossibles.

Tous les cercles sont équipés d'un insert en caoutchouc pour protéger les crochets des points de pression. Disponible en noir (B CB) avec des peaux noires et en blanc (CW) avec des peaux blanches.

Les fûts en hêtre contrecollés donnent à ces instruments leur sonorité grasse et pénétrante. 4 vis par tirants et amortisseurs en mousse au niveau des cercles bois.

code..... **MP 2612 CW** **1.589,00 €**

code..... **MP 2612 B CB** **1.619,00 €**

code..... **MP 2614 CW** **1.639,00 €**

code..... **MP 2614 B CB** **1.809,00 €**

Article..... Dimension..... Poids..... Matériau..... Finition..... Nbre tirants
MP 2612..... 26" x 12"..... 8,2 Kg..... Hêtre..... Blanc/Noir..... 20
MP 2614..... 26" x 14"..... 8,9 Kg..... Hêtre..... Blanc/Noir..... 20

Livré avec : 4 œillets, 2 silencieux intérieurs en mousse, vis de réglage fraisées, crochets de serrage sur caoutchouc, quatre pattes vissées, peaux d'origine REMO®/USA

TAMBOUR MP EN BOIS



1 code..... **MP 1410 CW** **989,00 €**

code..... **MP 1410 CB** **989,00 €**

2 code..... **MP 1412 CW** **1.019,00 €**

3 code..... **MP 1412 CB** **1.049,00 €**

code..... **MP 1412 X CB** **1.529,00 €**

4 code..... **MP 1412 X CW** **1.529,00 €**

TAMBOUR MP 1410

Le classique de la ligne professionnelle. Après plus de trois décennies, le MP 1410 est devenu un élément indispensable du marché. Depuis longtemps, de nombreux musiciens misent sur leur son plein, celui de ces tambours, rendu si unique.

TAMBOUR MP 1412 X

Le MP 1412 X se caractérise par un son chaud et volumineux en extérieur. Tous les "modèles X" nécessitent un réglage fin des deux côtés. Timbre réglable de chaque côté, ce qui permet une adresse plus sensible. Ces tambours sont aussi utilisés en concert.

Article..... Dimension..... Poids..... Matériau..... Finition..... Nbre tirants
MP 1410..... 14" x 10"..... 4,7 Kg..... Peuplier..... Blanc/Noir..... 16
MP 1412..... 14" x 12"..... 4,9 Kg..... Peuplier..... Blanc/Noir..... 16
MP 1412 X..... 14" x 12"..... 6,0 Kg..... Peuplier..... Blanc/Noir..... 20

Livré avec : Platine Vario (ZM 6516), support de genou (ZM 6515), pieds de support (ZM 6518), Peaux REMO® Muffl' - Made in USA -, 4 vis de fixation par coquille en 12" et "Snap Lock".

X - avec système Throw-Off-II, Snap-Lock
Tous les tambours de parade Professional-Line sont fournies avec trois pieds de rangement.



Batteries

SONOR

B LINE

Le design moderne, le faible poids et le rapport qualité-prix caractérisent parfaitement les instruments de la ligne B.

Toutes les grosses caisses sont équipées de deux silencieux internes en mousse et sont disponibles dans des diamètres de 20" jusqu'à 26" pour une gamme complète.

Les peaux Remo originales - fabriquées aux États-Unis - garantissent la qualité sonore souhaitée.

En raison de la taille spéciale des fûts, ces instruments sont également particulièrement adaptés pour une utilisation chez les enfants et les adolescents. La série B-Line comprend ainsi une caisse claire métal mesurant 12" x 5".



code MB 1210 CW629,00 €
code MB 1210 CB629,00 €

TAMBOUR MB 1210

Le tambour de parade SONOR le plus léger (3,65 kg) est le plus gros et populaire.

Tous les tambours de parade sont équipés de la même platine Vario et du même support de genou également utilisés dans la gamme Professional.

Article..... Dimension..... Poids..... Matériau..... Finition..... Nbre tirants
MB 1210 12" x 10" 3,65 KG Bouleau Blanc/Noir..... 12

Livré avec : Platine Vario ZM 6516, support genou pliable ZM 6515, amortisseur annulaire amovible, Peaux REMO® - Made in USA



code..... MB 1410 CW 699,00 €
code..... MB 1410 CB 699,00 €
code..... MB 1412 CW 729,00 €
code..... MB 1412 CB 719,00 €

TAMBOUR MB 1410 & 1412

Le support de genou pliable (ZM 6515) fait partie de tous les tambours de parade en équipement standard.

Un amortisseur annulaire amovible est également inclus, ajouté pour minimiser les harmoniques gênantes.

Les fûts en bouleau fins développent un son de percussion typique et une adresse exceptionnelle.

Tous les instruments SONOR doivent subir des contrôles de qualité stricts avant de quitter l'usine. Comme tous les tambours de parade, les instruments sont disponibles en noir ou blanc en standard.

Article..... Dimension..... Poids..... Matériau..... Finition..... Nbre tirants
MB 1410 14" x 10" 4,1 Kg Bouleau Blanc/Noir..... 16
MB 1412 14" x 12" 4,4 Kg Bouleau Blanc/Noir..... 16

Livré avec : Platine Vario ZM 6516, support genou ZM 6515, amortisseur annulaire amovible, peaux REMO® - Made in USA

MARCHING - FANFARES



code MB 205 M409,90 €
code MB 455 M454,90 €

CAISSE CLAIRE MB 205 M

L'instrument le plus léger est pour la progéniture du tambour car il a été développé pour les plus jeunes.

La plaque de support ergonomique qui est plate sur tous les tambours de marche, est pourvu d'un trou allongé, afin que chaque type de crochet de tambour puisse être utilisé.

CAISSE CLAIRE MB 455 M

Le faible poids du MB 455 M, doté d'un fût en acier chromé de 14" fait de cet instrument quelque chose d'entier spécial.

La pratique, mobile et plastifiée genouillère en acier inoxydable s'adapte aux mouvements de la cuisse à chaque étape du chemin. Le fût d'une belle profondeur de 5½" procure un volume plein et puissant.

Article..... Dimension..... Poids..... Matériau..... Finition..... Nbre tirants
MB 205 M 12" x 5" 2,65 KG Acier..... Chromé..... 12
MB 455 M 14" x 5½" 3,65 KG Acier..... Chromé..... 16

Livré avec : plaque de portage, genouillère inox, bague amortisseur amovible, peaux REMO® USA

GROSSES CAISSES DE PARADE MB

Les grosses caisses ont un son bien plein avec un faible poids. C'est ce qui fait le succès de cette série auprès de nombreuses associations musicales grâce à une série de modèles populaires, notamment celles déjà proposées en taille de 20" x 10".

Les grosses caisses sont disponibles en noir (B CB) avec des peaux noires ou blanches (CW) avec des peaux blanches.

De par leur poids plume et la taille des fûts, ces grosses caisses sont particulièrement appréciées des clubs de jeunes. Comme pour toutes les grosses caisses, il y a ici deux amortisseurs intérieurs en mousse collés. Sont équipées de deux œilletons verticaux et deux œilletons horizontaux pour la bandoulière ou le support.

Article..... Dimension..... Poids..... Matériau..... Finition..... Nbre tirants
MB 2010 20" x 10" 4,98 KG Peuplier..... Blanc/Noir..... 12
MB 2410 24" x 10" 5,75 KG Peuplier..... Blanc/Noir..... 12
MB 2612 26" x 12" 7,6 KG Peuplier..... Blanc/Noir..... 16
MB 2614 26" x 14" 7,75 KG Peuplier..... Blanc/Noir..... 16

1 code..... MB 2010 CW 959,00 €
code..... MB 2010 B CB 1.079,00 €
2 code..... MB 2410 CW 1.129,00 €
code..... MB 2410 B CB 1.189,00 €
3 code..... MB 2612 CW 1.249,00 €
4 code..... MB 2612 B CB 1.359,00 €
5 code..... MB 2614 CW 1.359,00 €
code..... MB 2614 B CB 1.519,00 €



MARCHING - FANFARES

COMFORT LINE

Grâce à son faible poids, avec ses fûts légers en bois d'abachi, la série Comfort-Line garantit un confort maximal avec un bon rapport qualité/prix.

Les crochets sont composés d'éléments en aluminium et en plastique solides qui confèrent aussi une apparence élégante. Le système tune-safe intégré empêche le desserrage involontaire des tirants par vibrations. Livré avec des peaux REMO® d'origine, 2 amortisseurs intérieurs en mousse.



code CO 2614 WA 2.659,00 €
code CO 2814 WA 2.939,00 €

Article..... Dimension..... Poids..... Matériau..... Finition..... Nbre tirants
CO 2614 WA 26" x 14" 9,9 Kg Bouleau Noyer AM vernis..... 20
CO 2814 WA 28" x 14" 10,9 Kg Bouleau Noyer AM vernis..... 24

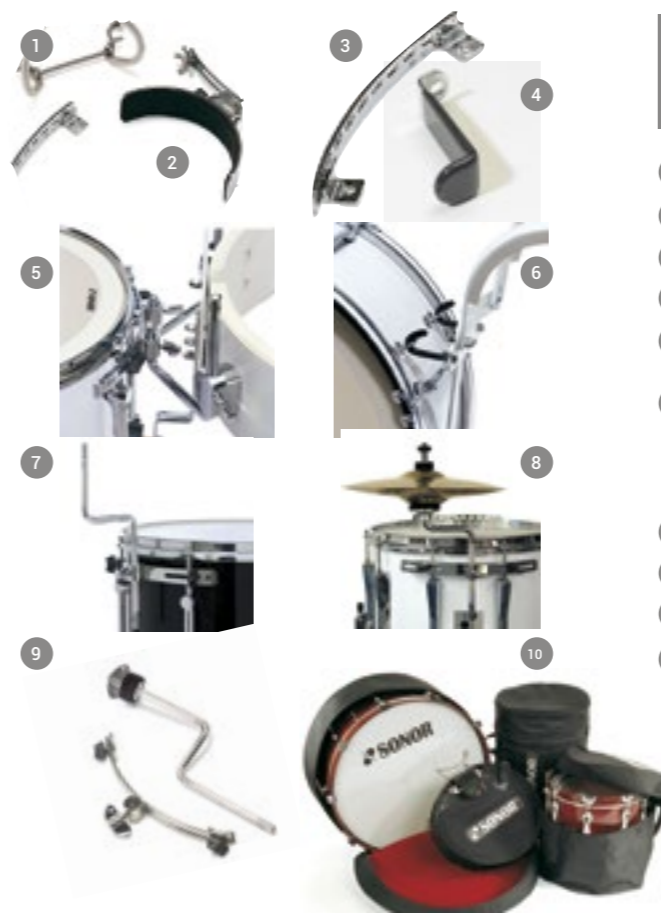

GROSSES CAISSES DE PARADE MC

Article..... Dimension..... Poids..... Matériau..... Finition..... Nbre tirants
MC 2410 24" x 10" 4,1 Kg Abachi..... Blanc/Noir..... 12
MC 2612 26" x 12" 4,7 Kg Abachi..... Blanc/Noir..... 14
MC 2614 26" x 14" 4,9 Kg Abachi..... Blanc/Noir..... 14



1 code..... MC 2410 CW 1.109,00 €
code..... MC 2410 B CB 1.109,00 €
code..... MC 2612 CW 1.199,00 €
code..... MC 2612 B CB 1.199,00 €
code..... MC 2614 CW 1.179,00 €
code..... MC 2614 B CB 1.249,00 €

CONCERT LINE

Les fûts des grosses caisses de concert couleur noyer sont en bouleau finlandais. Un vernis polyester protège le fût des intempéries. Seulement après que ce vernis ait séché un vernis transparent est appliqué, ce qui donne à l'instrument son aspect unique et brillant.

Grâce à cette étanchéité de surface, les deux instruments peuvent également être utilisés à l'extérieur.

Les peaux REMO® - Made in USA - donnent aux grosses caisses de concert le son « gras » requis.

ACCESSOIRES DE PARADE

1 code..... ZM 6514 Genouillère 39,00 €
2 code..... ZM 6515 Support genou pliable..... 55,00 €
3 code..... ZM 6516 Platine de fixation Vario..... 35,00 €
4 code..... ZM 6518 Pieds de support 3,50 €
5 code..... ZM 6505 Adaptateur de caisse claire pour harnais rigide..... 159,00 €
6 code..... ZM 6600 Harnais de parade rigide blanc 219,00 €
code..... ZM 6600/1 Harnais de parade rigide noir..... 219,00 €
code..... ZM 6548 Adaptateur GC de parade blanc pour harnais rigide 55,00 €
code..... ZM 6548/1 Adaptateur GC de parade noir pour harnais rigide 55,00 €
7 code..... ZM 6550 Support de fixation parade 49,00 €
8 code..... ZM 6555 Fixation de charleston parade 66,00 €
9 code..... ZM 6556 Fixation de cymbale parade..... 49,00 €
10 Housses de transports, pour caisses claires réf 205 à grosses caisses de parade réf 2814
code..... THM 2410 Housses de transport GC de 24"x10" 319,00 €
code..... THM 2612 Housses de transport GC de 26"x12" 319,00 €
code..... PG 6560 Harnais de tambour souple noir en S, M, L, XL 89,00 €
code..... PG 6561 Harnais de grosse caisse souple noir en S, M, L, XL 89,00 €

Batteries

SONOR

SONOR

SONOR

ORFF

PERCUSSIONS

Une qualité sans compromis, un grand choix d'instruments et la poursuite permanente de l'innovation ont permis à SONOR de devenir le leader mondial du marché.

A la fin des années 1940, le compositeur Carl Orff et la musicienne Gunild Keetman développent une méthode d'apprentissage originale 'Orff-Schulwerk' qui rencontre un succès rapide grâce aux émissions consacrées sur la radio Bavaroise. Cette pédagogie musicale active associe la danse, le mouvement, le rythme, le corps, le langage et le chant. Dès 1953, SONOR propose dans son catalogue une large gamme d'instruments originaux qui sont rapidement adoptés par de nombreuses écoles et institutions. L'invention des carillons par exemple permet la création de nombreux projets éducatifs et thérapeutiques ainsi qu'une participation collective.



Le rythme est à la source de toute expérience musicale. Il est le battement originel qui fournit vitalité et mouvement.

Les instruments de percussion reproduisent ce souffle de vie et n'ont cessé de fasciner l'humanité. Aucun autre instrument de musique ne connecte aussi directement et naturellement les êtres humains dans un enthousiasme communicatif.

Les vibrations des peaux de tambour, du bois et des barres de métal résonnent au plus profond des musiciens et du public. Le contact direct du corps et de l'instrument, la sensation physique du son et de la puissance du rythme sont une expérience que SONOR permet à travers la pratique d'instruments de percussions d'une qualité sans équivalent.



SONOR est fier de cette longue et étroite collaboration avec pédagogues et thérapeutes dans la recherche continue des meilleurs instruments possibles : xylophones, metallophones, barres de carillons, tambourins, Guiros, cymbales triangles, percussions de bois ou métal, congas, etc. Découvrez la gamme ORFF sur :

www.sonor.com



Congas, bongos, djembe, timbales, cajon ... découvrez l'ensemble de la gamme sur le site :

www.sonor.com

NEW

DYNATONE

DPP-510

Piano numérique portable

La marque coréenne DYNATONE fabrique des instruments de musique électronique depuis 1987, dont des pianos numériques à l'international depuis 1996.

Forte d'un vrai savoir faire, elle propose un piano numérique portable de qualité, très bien équipé et compétitif.

Nouveau piano numérique portable très compact, disponible en noir et en blanc, avec l'option stand 3 pédales.



code..... DPP-510 **NOIR** **589 €**

code..... DPP-510 **BLANC** **589 €**

code..... Stand DS-1... avec 3 pédales..... **NOIR** **120 €**

code..... Stand DS-1... avec 3 pédales..... **BLANC** **120 €**

Spécifications DYNATONE DPP-510 :

Mécanique	NHA
Polyphonie	Max. 128
Sons	Preset Sound 14 voices + 1 Drum Set +1 SFX
Source	DNS
	Multi Layered Sound 512 Mbit
Ecran	LCD rétro éclairé bleu
Music	Classical Music
	50 Music (Interne)
DSP	Reverbs
	Effets
Pedal	Sustain
Connection	MIDI Interface
	Audio Interface (48KHz 16bit)
	USB 1.0 PC/ Mac/ iOS/ Android
Record	2 Pistes /1 morceau

Fonction	Layer Split Twin Piano Master Tune Master Key Transpose Touch Metronome
Terminal	USB to Host-Type B Stereo Audio Out Stereo RCA MIDI OUT Casque Pedal In
Sorties	15W + 15W (1 Voix-2 Haut parleurs)
Inclus	Pupitre, Pédale de Sustain, DC Adaptateur
Dimensions	1315 x 337 x 130 mm
Poids	13 kg
Garantie	2 ans

ORLA Ringway

Ringway TB 6600 Touches boutons



Spécifications	
Son	Son haute résolution
Clavier	87 boutons dynamiques mains droite - 120 main gauche
Ecran	LCD rétro éclairé
Polyphonie	128 notes
Section 1	391 sons, 10 Kits batterie, Chorus, Octave, Volume
Section 2	391 sons, 10 Kits batterie, Chorus, Octave, Volume
Gauche	391 sons, 10 Kits batterie, Chorus, Octave, Volume
BASS	391 sons, 10 Kits batterie, Chorus, Octave, Volume
Son Sélections	10 Groupes, Numérique Keypad
Contrôles	On/Off, Volume Général, Data Molette, OMC, Pitch and Modulation Molette, Grand Piano Reset
Rythme Orchestre	376 Styles avec 2 Variations, Auto Accompagnement On/Off, Tempo, Intro/Ending, Fade, Fill 1/2, Auto Start, Key Start, Start/Stop, Tap Tempo, Metronome, Volume Batterie, Auto Accompagnement Volume
USB Record	Easy Recording Piste1 & Piste 2, Multi Piste Enregistrement
Automatique Set Up	376 Auto Set Up Registrations de Mémoires

Banque Mémoire	20 User Programmes, 6 Banques x 9 programmes
Effets	Reverb: 8 Types, Chorus: 8 Types
Démo	26 Démos
Tuning	Transpose, Pitch
Touché Sensible	On/Off, 3 sélections de courbes
Midi	32 Midi Canaux – 16 dédiés aux instruments – 16 dédiés au SMF disk playing
Connections	USB connection pour data stockage, USB vers Ordinateur (Audio - Midi), Entrée Stéréo, Sortie Stéréo, 12V Adaptateur
Bluetooth	Blue Tooth Audio Connection avec BT1 optionnel
Pédales *	Pédale d'expression, Pédale de sustain
Casque	Prise casque
Amplification	2 x 15 W avec 2 Woofer, 2 Tweeters
Poids	11Kg
Dimensions	97 (L) x 39 (l) x 15 (H) cm

* Pédales en option

code..... **TB 6600**..... **Clavier touches boutons** **3.100 €**

code..... **Pédale de sustain** **29 €**

code..... **Double pédale** **66 €**

code..... **Pédale de volume** **69 €**

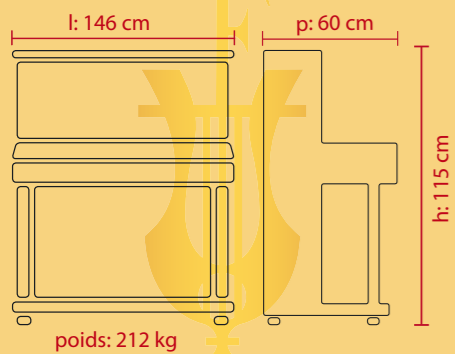

SEIT 1851
FEURICH
 Tradition & Innovation

Mod. 115 - Premiere



feurich.com

Données techniques

- Meuble dessiné par des architectes: un design intemporel inspiré du style Bauhaus
- Table d'harmonie spécialement conçue, insérée dans un système de barrage assemblé avec grande précision: **spectre sonore d'une richesse incomparable, à l'épreuve du temps**
- Sommier multiplis résistant aux variations climatiques, combiné à un cadre en fonte usiné par machine CNC: **tenue d'accord au-dessus de la moyenne**
- Conception originale des paramètres du toucher, modélisée avec grande précision, clavier lesté comme un piano à queue, excellent feutre jaune „Spécial Feurich“ fabriqué en Angleterre, mécanique et clavier en bois massif de provenance autrichienne: **toucher parfait, même en pianissimo, et répétition rapide**
- Têtes de marteaux FEURICH garnies de feutre australien de haute qualité: **vaste palette sonore**
- Pédales très esthétiques, de système traditionnel: **ni bruit, ni entretien**
- Système de sourdine solide et de maniement facile: **pour travailler le soir sans faire trop de bruit.** La nuit, ou lors de travail intense, installation possible du „FEURICH Silencer“ qui, à l'aide d'un casque audio, rend le piano parfaitement muet.

Le plus petit des modèles FEURICH procure un réel plaisir de jouer ...

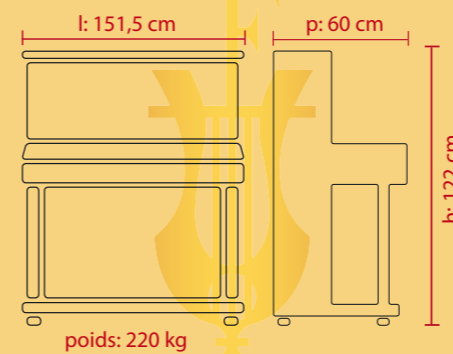
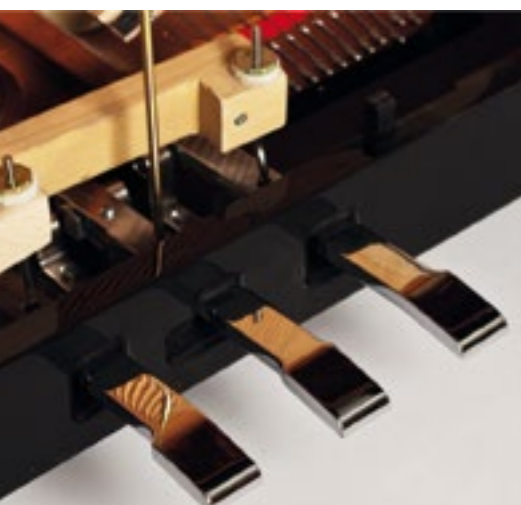

SEIT 1851
FEURICH
 Tradition & Innovation

Mod. 122 - Universal

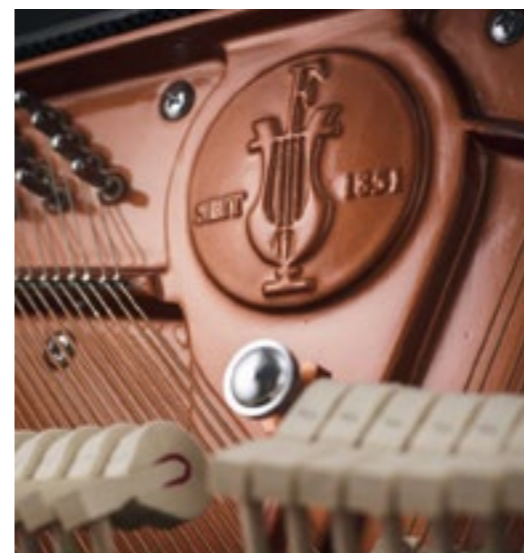
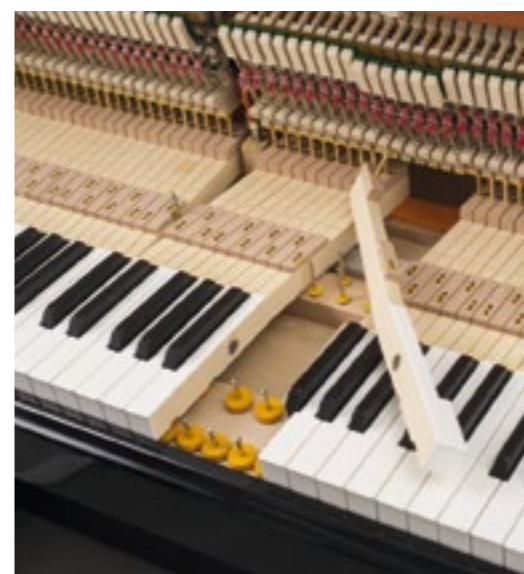
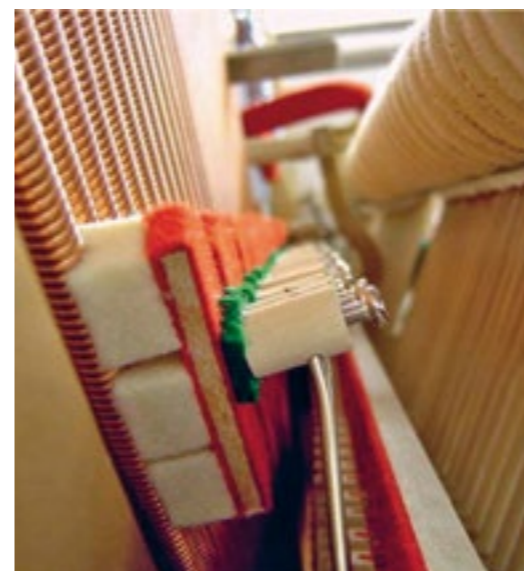

feurich.com

Données techniques

- Table d'harmonie spécialement conçue, insérée dans un système de barrage assemblé avec grande précision: **spectre sonore d'une richesse incomparable, à l'épreuve du temps**
- Sommier multiplis résistant aux variations climatiques, combiné à un cadre en fonte usiné par machine CNC: **tenue d'accord au-dessus de la moyenne**
- Conception originale des paramètres du toucher, modélisée avec grande précision, clavier lesté comme un piano à queue, excellent feutre jaune „spécial Feurich“ fabriqué en Angleterre, mécanique et clavier en bois massif de provenance autrichienne: **toucher parfait, même en pianissimo, et répétition rapide**
- Têtes de marteaux FEURICH garnies de feutre australien de haute qualité: **vaste palette sonore, du brillant le plus lumineux aux couleurs chaudes et mélodieuses**
- Pédales très esthétiques, de système traditionnel: **ni bruit, ni entretien**
- Système de sourdine solide et de maniement facile: **pour travailler le soir sans faire trop de bruit.** La nuit où lors de travail intense, installation possible du „Feurich Silencer“ qui, à l'aide d'un casque audio, rend le piano parfaitement muet

Ce modèle plusieurs fois primé (Diapason d'or etc.) est en particulier destiné à équiper conservatoires et institutions. Un excellent instrument à toute épreuve...

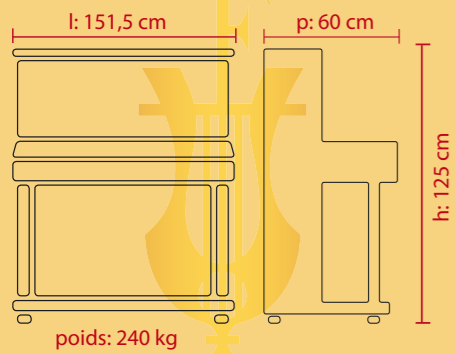

SEIT 1851
FEURICH
 Tradition & Innovation

Mod. 125 - Design



feurich.com

Données techniques

- Design du meuble exclusif, frein de cylindre, touches noires en bois
- Echelle Duplex: **sonorité riche en harmoniques**
- Agrafes de silet de basses fraisées par machine CNC et matériaux optimisés pour élargir la plage de fréquences: **la corde vibre à la perfection**
- Table d'harmonie spécialement conçue, insérée dans un système de barrage assemblé avec grande précision
- Sommier multiplis résistant aux variations climatiques, combiné à un cadre en fonte usiné par machine CNC: **tenue d'accord au-dessus de la moyenne**
- Conception originale des paramètres du toucher, modélisée avec grande précision, clavier lesté comme un piano à queue, feutre jaune de qualité : „spécial Feurich“ fabriqué en Angleterre, mécanique et clavier bénéficiant d'un bois massif de provenance autrichienne: **toucher parfait, même en pianissimo, et répétition rapide**
- Pédales très esthétiques, de système traditionnel: **ni bruit, ni entretien**
- Système de sourdine solide et de maniement facile: **pour travailler le soir sans faire trop de bruit** + option Silencer
- Roulettes grand format: piano facile à déplacer.

La communion du design et du plaisir de jouer.

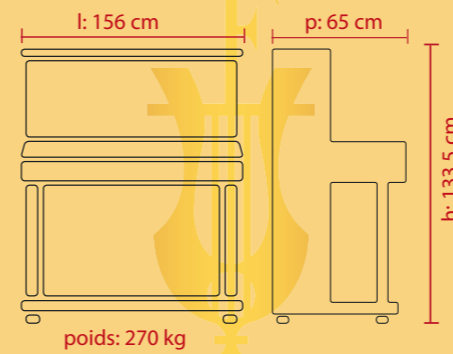

SEIT 1851
FEURICH
 Tradition & Innovation

Mod. 133 - Concert



feurich.com

Données technique

- Eclairage LED incorporé en haut du pupitre, frein de cylindre de série, touches noires en bois véritable + **cordes inoxydables „Paulello“**
- Grande table d'harmonie de haute qualité insérée dans un système de barrage assemblé avec précision: **basses pleines, comparables à un ¼ de queue, et aigus d'une très belle longueur de son**
- Echelle duplex et feutre de marteaux du fabricant de feutre allemand (qualité AA): **son riche en harmoniques du brillant le plus lumineux aux couleurs chaudes et mélodieuses**
- Sommier multiplis résistant aux variations climatiques, combiné à un cadre en fonte usiné par machine CNC: **tenue d'accord au-dessus de la moyenne** + Agrafes de silet de basses fraisées par machine CNC et matériaux optimisés pour élargir la plage de fréquences: **la corde vibre à la perfection**
- Conception originale des paramètres du toucher, modélisée avec grande précision, clavier lesté comme un piano à queue, feutre jaune de qualité, **toucher parfait, même en pianissimo et répétition rapide**
- Pédales très esthétiques: **ni bruit, ni entretien**
- Système de sourdine solide et de maniement facile **pour travailler le soir sans faire trop de bruit** + option Silencer

Excellent instrument de concert, même dans un petit espace.

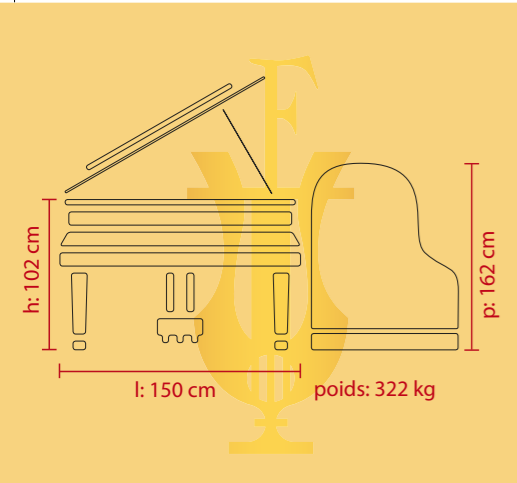

SEIT 1851
FEURICH
 Tradition & Innovation

Mod. 162 - Dynamic I



feurich.com

Données techniques

- Mécanique FEURICH de la meilleure facture, excellent feutre jaune „Spécial FEURICH“ fabriqué en Angleterre, mécanique et clavier en bois massif de provenance autrichienne: **toucher rapide et précis.**
- Sommier multiplis résistant aux variations climatiques, combiné à un cadre en fonte usiné par machine CNC: **tenue d'accord au-dessus de la moyenne**
- Cordes claires inoxydables „Paulello“: une innovation qui améliore **pureté et beauté du son**
- Plan original, privilégiant la largeur du piano: **magnifique et longue sonorité, basses très pures**
- Design FEURICH traditionnel: **le pupitre ne fait pas obstacle à la diffusion sonore**
- Design FEURICH innovant: **éclairage LED anti-éblouissant intégré au pupitre**
- Grandes roulettes, frein de cylindre de série ainsi que touches noires en bois
- Nouvelle et étonnante extension des possibilités sonores grâce à l'option 4e pédale: © **pédale harmonique** + option Silencer

Présent dans le monde entier dans les écoles de musique et conservatoires, apprécié aussi bien par les techniciens du piano que par les pianistes!

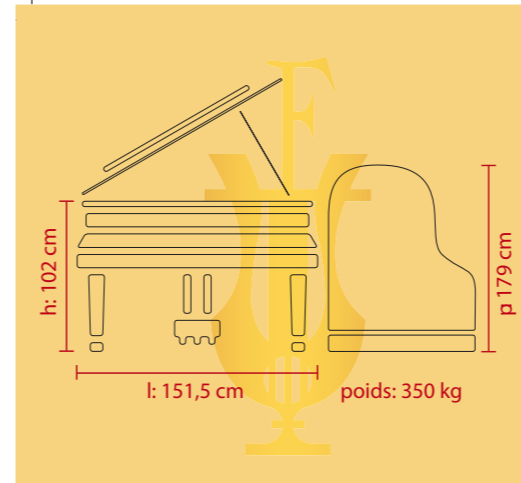

SEIT 1851
FEURICH
 Tradition & Innovation

Mod. 179 - Dynamic II

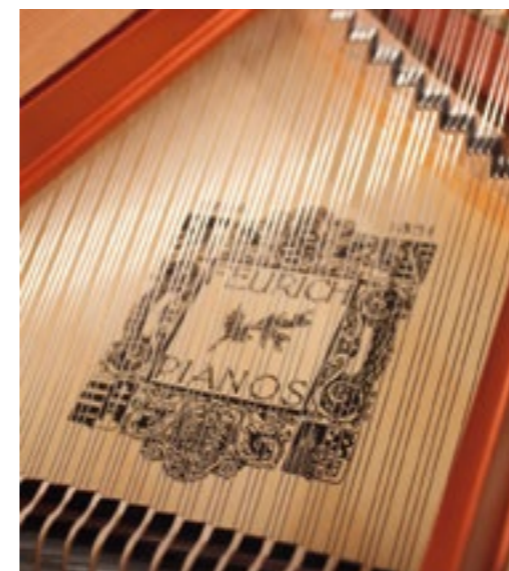

feurich.com

Données techniques

- Mécanique FEURICH de la meilleure facture, excellent feutre jaune „Spécial FEURICH“ fabriqué en Angleterre, mécanique et clavier en bois massif de provenance autrichienne: **toucher rapide et précis**
- Sommier multiplis résistant aux variations climatiques, combiné à un cadre en fonte usiné par machine CNC: **tenue d'accord au-dessus de la moyenne**
- Cordes claires inoxydables „Paulello“: une innovation qui améliore **pureté et beauté du son**
- Plan original, privilégiant la largeur du piano: **magnifique et longue sonorité, basses très pures**
- Design FEURICH traditionnel: **le pupitre ne fait pas obstacle à la diffusion sonore**
- Design FEURICH innovant: **éclairage LED anti-éblouissant intégré au pupitre**
- Grandes roulettes, frein de cylindre de série ainsi que touches noires en bois
- Nouvelle et étonnante extension des possibilités sonores grâce à l'option 4e pédale: © **pédale harmonique** + option Silencer

Présent dans le monde entier dans les écoles de musique et conservatoires, apprécié aussi bien par les techniciens du piano que par les pianistes!



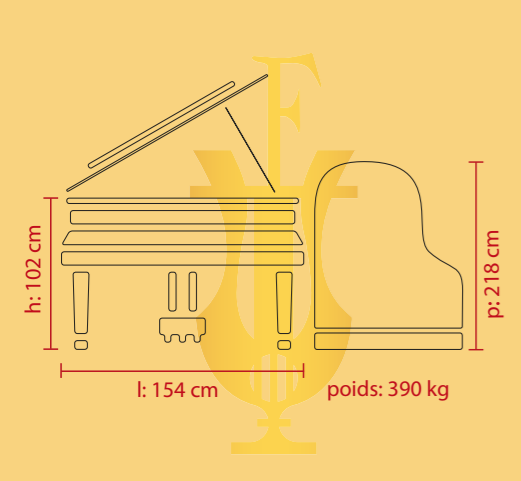

Mod. 218 - Concert I



feurich.com

Données techniques

- Un choix rigoureux des meilleurs bois et feutres confère au **piano sa cohérence harmonique**
- Mise en place d'une nouvelle table d'harmonie asymétrique doublement galbée: **univers sonore chatoyant, restitution musicale fidèle et homogène dans tous les registres**
- Echelles Duplex et Triplex: **aigus riches en harmoniques**
- Mécanique optimisée selon les données modernes de l'équilibrage, assemblée avec un soin tout particulier: **frappe gagnant en sûreté et en contrôle, du plus subtil pianissimo au fortissimo le plus éclatant**
- Design FEURICH traditionnel: **le pupitre ne fait pas obstacle à la diffusion sonore**
- Design FEURICH innovant: **éclairage LED anti-éblouissant intégré au pupitre**
- Grandes roulettes, frein de cylindre, **cordes inoxydables „Paulello“** ainsi que touches noires en bois, signent un haut niveau de qualité
- Nouvelle et étonnante extension des possibilités sonores grâce à l'option 4e pédale: © **pédale harmonique** + option Silencer

Ce piano à queue très apprécié est parfaitement adapté aux salles de concert de taille moyenne, et jouit d'une grande estime auprès des musiciens professionnels.



Mod. 122 - Universal



Mod. 125 - Design



Mod. 133 - Concert



Mod. 162 - Dynamic I



Mod. 179 - Dynamic II



Mod. 218 - Concert I



Systèmes silencieux



Pédale harmonique pour les pianos à queues



Réhausseur de pédales

Avec ses instruments, FEURICH enchante le monde entier depuis plus de 160 ans. Nous savons allier facture instrumentale traditionnelle, innovations, et une production de pianos à la pointe de la modernité. Rendez nous visite sur **feurich.com**



Lampes de pianos à LED

ACCESSOIRES

Banquettes de pianos XD-1 & XD-2 :



BANQUETTES

code.....	Banquette XD-1.....	Dessus en velour noir.....	155 €
code.....	Banquette XD-1.....	Dessus en velour blanc	155 €
code.....	Banquette XD-2.....	Dessus en skai noir à boutons	155 €
code.....	Réhausseur pédales.....	Réhausseur idéal pour les enfants	189 €

Ralentisseur de cylindre :



RALENTISSEUR POUR CYLINDRE DE PIANOS DROIT

code.....	Ralentisseur.....	Chrome	Installation rapide
code.....	Ralentisseur.....	Laiton	Installation rapide



HOHNER S.A.S.

Société par actions simplifiée au Capital de 660 765 €
Siret : 552 023 673 00049 -APE 4649Z
Numéro IDU : FR001110_06HIIIG

30 Rue de l'oeuvre 21140 Semur-en-Auxois
Tél : 03.80.97.33.00
hohnersas@hohner.fr - www.hohner.fr

Copyright © 2024. Tous droits réservés. Les informations présentées sont susceptibles de changer sans préavis ni notification

